

华厦学院教学研究通报



职业教育

- 教育兴业视阈下陈嘉庚职业教育思想探析
..... 周云岗(01)
- 在线教育与高等职业教育的几点思考
..... 李志阳(05)

教研教改

- 基于地区经济需求制定高职商务英语专业特色课程
——以厦门地区外贸企业为例
..... 王艳芳(08)
- 高职教育双语教学初探
..... 林晓凌(12)
- 高职营销类专业技能竞赛对人才培养的效用分析
——以华夏职业学院商贸教研室为例
..... 谢芳(15)
- 以就业为导向的高职设计专业课程改革
——以“包装设计”课程为例
..... 林舜美(19)

大学生发展

- 价值观多样化态势下民办高职院校大学生健全人格培育
问题调研报告——以厦门地区为例
..... 孙键(22)
- 基于高等职业院校财经类专业学生创业教育的研究
..... 颜国辉(33)
- 福建省第十五届运动会大学生武术比赛拳术类难度分析
..... 黄良杵(37)
- 高校残疾人大学生心理特点分析及对策
..... 范莉梅(44)
- 刍议“90 后”大学生就业特点
..... 林若川(48)
- 浅谈如何提升高职院校基层团组织凝聚力
..... 陈博文(51)

主办
厦门华夏学院

主编
王小如

责任编辑
罗俊艳

编辑出版
《华夏学院教学研
究通报》编辑部

地址
厦门市集美文教区
天马路 288 号

邮编
361024

电话
0592-6279222

出版时间
2015 年 6 月

本期编审 (按姓氏笔画排序)
王 宁 邓鹭涛
冯宇蕾 黄 扬
黄君伟 刘昌俊
陈明伟 陈 曦
陈明明 吴水英
林 红 林建华
罗先锋

内部资料 免费交流

主办

厦门华夏学院

主编

王小如

责任编辑

罗俊艳

编辑出版

《华夏学院教学研
究通报》编辑部

地址

厦门市集美文教区
天马路 288 号

邮编

361024

电话

0592-6279222

出版时间

2015 年 6 月

本期编审(按姓氏笔画排序)

王 宁 邓鹭涛
冯宇蕾 黄 杨
黄君伟 刘昌俊
陈明伟 陈 曦
陈明明 吴水英
林 红 林建华
罗先锋

内部资料 免费交流

工学应用

QSA 智能家居实验室设计思路

..... 卢光义 李志阳 万瑾 房春雷(54)

轮式工程机械设计概述

..... 王慈(60)

关于计算机数据库的安全防范技术探析

..... 郑培城(65)

公共论坛

浅析产业政策效力的内涵

..... 黄彬彬(68)

探索冰心研究视野中的“女性主义”意识

..... 盛映红(71)

制度变迁理论视角下的美国高校校友发展史

..... 罗俊艳(74)

略论员工培训有效性评估体系的建立与完善

——以 XM 食品公司为例

..... 陈鼎庄(80)

国际前沿

科研价值的衡量标准

..... 黄芳(86)

中国更需要工人而不是学者

..... 黄芳 姚秋虹(89)

Xiamen Huaxia Vocational College Teaching & Research Report

Contents

From the perspective of educational industrial occupation education thought of TAN KAH KEE	Zhou Yungang(01)
Thoughts on online education and higher vocational education	Li Zhiyang(05)
Special curriculum design based needs analysis in regional economy for business english in higher vocational education —— Case study of foreign enterpriseson in Xiamen	Wang Yanfang(08)
Study on bilingual teaching in higher vocational education	Lin Xiaoling(12)
Analysis of higher vocational marketing professional skills competition on talents training effectiveness	Xie Fang(15)
Employment oriented curriculum design specialty of higher vocational education reform ——to "packaging design" course as an example	Lin Shunmei(19)
Research report on cultivation of perfect personality of college students in private higher vocationalcollege under the values diversity situation ——Based on Xiamen area	Sun Jian(22)
Based on the research of vocational college students of financial and conomics in entrepreneurship education	Yan Guohui(33)
Analysis of difficulty on boxing categories of college students martial arts tournament in 15th games of Fujian	Huang Liangchu(37)
Analysis and countermeasures on psychological characteristics of disabled college students	Fan Limei(44)
Discussion on employment characteristics of “90s Generation” College Students	Lin Ruochuan(48)
A brief talk about how to improve the cohesion of the basic unit of youth league organization in higher vocational colleges	Chen Bowen(51)
The thought of QSA intelligent household laboratory design	Lu Guangyi、Li Zhiyang、Wan Jin、Fang Chunlei (54)

Xiamen Huaxia Vocational College Teaching & Research Report

Contents

Overview of wheeled construction machinery design	Wang Ci(60)
Analysis on security technology of computer database	Zheng Peicheng(65)
Analysis on the connotation of industrial policy effectiveness	Huang Binbin(68)
To explore "feminism"consciousnessthe on research perspective of Bingxin	Sheng Yinhong(71)
The evolusion of Alumni administration in America University with the perspective of systematic transitional theory	Luo Junyan(74)
Research on the effectiveness of employee training——Based on XM food company	Chen Dinzhuang(80)
The measure of research merit	Huang Fang(86)
China needs workers more than academics	Huang Fang ,Yao Qihong(89)

教育兴业视阈下陈嘉庚职业教育思想探析

周云岗¹

(厦门华夏学院,福建厦门 361024)

【摘要】陈嘉庚一生倾资兴学,是著名的爱国华侨领袖和教育实业家。其教育实践中形成的办学模式、办学保障和办学指导思想对我们发展现代职业教育具有积极的借鉴意义,本文分析了陈嘉庚教育兴业理念的特征和内涵,提出弘扬嘉庚先生倾资兴学精神多方募集经费充实办学经费;弘扬嘉庚先生尊师重教精神,强化师资队伍建设和;弘扬嘉庚先生创新精神,探索职业教育发展模式;弘扬嘉庚先生全面发展的人才观,重视道德养成教育等方面的启示。

【关键词】教育兴业;陈嘉庚职业教育;探析

陈嘉庚(1874-1961)是著名的爱国华侨领袖和教育实业家,被毛泽东主席誉为“华侨领袖,民族光辉”。他一生倾资兴学,先后创办了集美学校、厦门大学和水产、航海、商业、农林等各种职业学校以及在新加坡等地创办和资助了118所各类学校,树立了华侨捐资办学的典范。黄炎培曾评论其说“发了财的人,肯全部拿出来兴办教育的,只有陈嘉庚先生一人”。陈嘉庚一生倾资办学,虽然没有留下理论专著,但他以“教育为立国之本,兴学乃国民天职”的理念创办教育事业的过程中的独特的见解和做法,构成了他科学、丰富且具有鲜明特色的教育思想,具有积极的实践意义。

一、陈嘉庚职业教育思想的特点

(一)专家治校,着力打造高水平的师资队伍

陈嘉庚认为:“学校教育,质量第一。而质量优劣,关键在校长和教师”^[1]。创办集美学校初期两年多的时间,四易校长;厦门大学创办初期,校长选聘也是三易其人,可见陈嘉庚遴选校长是慎之又慎,任人唯贤的。为了实现大规模办学和高质量办学的目标,陈嘉庚通过举办师范学校自力更生,培养师资。厦门大学一创立,首先就设立师范专业。同时面向全国高薪聘请德才兼备的归国留学生和国内著名学者,又资助外校优秀学生出国留学,学成归来到集美和厦大任教,同时还设立成人之美储金部,专门资助品学兼优的学生出国深造归来母校任教。陈嘉庚在给集美学校校长叶渊的信中说“弟素以诚挚待教师,又以优俸酬

【作者简介】周云岗,1979年8月,浙江绍兴人,厦门华夏学院商贸管理系,副教授,主要研究方向:大学生思想政治教育。

其劳,每月必交,无缺分毫,使无内顾之忧”^[2]。在20世纪20年代集美学校和厦门大学规定教授月薪400银元,讲师200银元,而当时大学校长最高月薪,普遍也只有200银元。陈嘉庚以诚挚之心爱护和关心教师,培养和引进了一大批真才实学,师德高尚的教师充实师资队伍。

(二)立足高远,培养全面人才。

陈嘉庚在办学初期就提出“德智体美群五育并举,德育为先,培养热爱祖国,为祖国建设需要的人才”。1918年,在《致集美学校诸生书》中,陈嘉庚写到“诸生青年志学,大都爱国男儿,尚冀体察鄙人兴学之意,志同道合,声应气求,上以谋国家之福利,下以造桑梓之麻裨”^[3]把爱国教育始终作为教育的首要任务进行强化,因此,许多集美学子很早就走上了革命道路,1925年6月,第一个共青团支部在集美学校成立,1926年2月,第一个地下党支部在厦门大学囊萤楼111室罗扬才宿舍成立。在重视课堂教学质量的同时,为提高学生的实践能力和独立工作能力,陈嘉庚建设了科学馆、图书馆、体育馆,购买轮船,修建游泳池,建立各类实习工厂和农林场,从海外购置大批教学实验仪器设备,这在当时的同类学校中,是全国最完备,也是最先进的。陈嘉庚办教育,并非单纯是解决学生的谋生和职业发展,而是站在了发展国家,提振国家经济的高度。正如著名教育家,曾任集美学校校长多年的陈村牧先生所言:“嘉庚先生创办教育,首先是为了培养人才,振兴实业。”^[3]

(三)重视学风校风建设,严格管理学校

陈嘉庚在学校管理中主张“学校要有良好的学习环境,最主要的还要有良好的学风。学风坏,教育难。良好的学风要靠纪律来维持。”因此他提出:“学校管理务求严格,以整风纪。”^[4]陈嘉庚要求教师要有真才实学,爱生如子;要求学生尊敬老师,遵守校纪。他说:“既无尊师重傅之念,安有爱国爱乡之行?”^[4]把尊师守纪提高到了爱国的高度。同时,陈嘉庚对集美学村各校制定了一整套的规章制度,对学生的学习内容和毕业标准

做出了明确规定,并明确规定如有学生违反学校的校风校纪,则严惩不贷,绝不宽容。同时,集美学校委员会还善于从各个时期的国情实际出发,适时转变管理举措。即使在十分艰苦的抗战时期,学校播迁到安溪等地仍严格执行教学要求,保持了战时集美学校浓厚的学习空气和紧张严肃的学习生活。

(四)知行合一,面向社会培养可用之人。

陈嘉庚在办学中力主知行合一的教学原则,紧密结合理论学习和实践教学。为此,陈嘉庚为学校提供了先进的仪器设备、实验室和实训场所,甚至花费巨资购置实习船艇。学生学习的最后一学期,则统一安排到陈嘉庚公司各地的分公司办事处实习,提高独立工作能力。陈嘉庚提炼的诚毅校训,不仅要求学生养成德性,裨益社会,更要求学生诚于事业,有真才实学和实际工作能力。陈嘉庚说:“世上无难事,唯在毅力与责任耳。”^[3]陈嘉庚一直站在为国为民的立场上,无论专业设立、课程设置、招生人数和人才规格的确,都尽量考虑社会需要,适应社会需求,审时度势办教育,让每位学生学有所用,用之所学,绝不浪费人才。

陈嘉庚兴学实践中形成的教育思想具有积极的实践意义,特别目前正处国家积极推进现代职业教育体系建设,我校正处在深化改革与发展的关键时期,对陈嘉庚教育思想进行回顾、梳理、思考与借鉴显得尤为必要和重要。

二、陈嘉庚教育兴业思想的借鉴与启示

随着新型工业化的推进和科学技术的发展,现代职业教育体系越来越成为国家竞争力的重要支撑。特别是国际金融危机以来,美、欧、日、俄、印等国家和地区都将完善现代职业教育体系作为增强国家竞争力,特别是发展实体经济战略选择,力求在新一轮国际竞争中建立巩固的、可持续的人才和技术竞争优势。2014年6月全国职业教育工作会议召开前,习近平总书记就加快职业教育发展作出重要指示。强调“职业教育是广大青年打开通往成功成才大门的重要途径,肩

负着培养多样化人才、传承技术技能、促进就业创业的重要职责,必须高度重视、加快发展”^[6]。李克强总理在会前接见与会全体代表时强调“职业教育大有可为,也应当大有作为。要把提高职业技能和培养职业精神高度融合,不仅要围绕技术进步、生产方式变革、社会公共服务要求和扶贫攻坚需要,培养大批怀有一技之长的劳动者,而且要让受教育者牢固树立敬业守信、精益求精等职业精神。”会议召开前国务院印发的《关于加快发展现代职业教育的决定》中提出“到2020年,形成适应发展需求、产教深度融合、中职高职衔接、职业教育与普通教育相互沟通,体现终身教育理念,具有中国特色、世界水平的现代职业教育体系”。一幅“人人皆可成才,人人尽展其才”的生动画卷正在铺展开来。弘扬劳动光荣、技能宝贵、创造伟大的时代风尚,营造人人皆可成才、人人尽展其才的良好环境,努力培养数以亿计的高素质劳动者和技术技能人才成为时代的强音。我们在向前期待、展望的同时也应回顾历史,尤其是吸取陈嘉庚、黄炎培等在兴办职业教育中做出过重大成就的教育实践家的办学思想,对我们少走弯路,多出成绩是大有裨益的。

(一) 弘扬嘉庚先生倾资兴学精神,完善面向社会的多方募捐机制,充实职业院校办学经费

陈嘉庚曾豪情满怀地说“欧美人民捐资兴学者比比皆是,为数之巨甚为可观。西洋捐资兴学已蔚为风气,是以办集美、厦大两校,实聊尽国民之天职而已”。但嘉庚先生独力维持厦大办学16年间,曾多次向南洋华侨为厦大求捐,甚至留下了“出卖大厦,维持厦大”的佳话。在《南侨回忆录》中,陈嘉庚自述了为厦大三次募捐失败的经过,盖因当时政治社会环境对捐资办学的氛围尚未形成。1934年陈嘉庚公司清盘后,无奈将厦大无条件献于国民政府,改为国立大学。而新中国成立后,集美厦大两校复兴扩建,人民政府拨付经费706万元,陈嘉庚则多方筹措了经费575万元。李光前、陈六使、李尚大、蔡继琨、施金城、庄绍绥、李引桐、黄克立等族亲和校友继承弘扬嘉

庚精神,不仅积极资助集美厦大两校,还在各地各校捐资兴学,几乎遍布福建省各地侨乡。我们应当万般珍视并努力汲取嘉庚先生倾资办学的精神资源,大力提倡并动员全社会重视支持教育发展,推动从政府、企业到公民个人等社会各界来参与捐资办学善举,培养全民的教育参与感。

改革开放以来,我国经济、政治发展迅猛,经济持续30年实现快速增长。在国家经济实力大幅度提高、人民生活水平显著改善的同时,近年来的财富总量也呈现巨幅增长,家庭金融资产量和富人数量出现了惊人的增长,企业参与社会公益事业的热情逐渐高涨,这就为社会捐赠提供了充分的物质条件。《教育法》、《高等教育法》、《中国教育改革与发展纲要》等法律和规划均鼓励和支持高校面向社会募捐办学资金来发展教育事业。《高等学校财务制度》将“依法多渠道筹集事业资金”作为高等学校财务管理的首要任务。《公益事业捐赠法》也规定鼓励自然人、法人或者其他组织对公益事业进行捐赠。这就为高校募捐筹资提供了有力的政策保障。高校应积极完善面向社会的募集制度,建立健全募捐筹资机构,规范募捐管理。如依托理事会、校友会、发展委员会等成立教育基金会,推动形式灵活,用途专一,针对性强的专项募捐,向可能的捐赠者宣传学校事业的飞速发展和经费的需求,讲解急需发展项目的意义,精心制定捐赠指南、开列认捐项目、完善数据库、办好典礼仪式,将捐赠款吸引到学校来支持发展。

(二) 弘扬嘉庚先生尊师重教精神,强化师资队伍建设和完善职业院校“双师型”教师培养培训体系

陈嘉庚重视教师队伍建设的思想是卓有成效的,尤为可贵的是,在那个贫穷落后的年代,他却能投入重金不断壮大高质量的师资队伍,从而保障学校的长远发展。2011年起,教育部、财政部开始实施职业院校教师素质提高计划。全国45万名职业院校专业骨干教师参加培训,推动了国家、省级和学校三级教师培训体系的建立。这一

计划的实施,抓住了职业教育发展中最基础、最关键、也是最薄弱的环节,对于加强教师队伍建设和提高职业教育办学水平和质量发挥了重要的推动作用。教育部在《现代职业教育体系建设规划(2014-2020年)》中指出“完善“双师型”教师培养培训体系,依托高水平学校和大中型企业建立“双师型”职业教育师资培养基地。探索职业教育师资定向培养制度和“学历教育+企业实训”的培养办法。加强职业教育教师队伍师德建设,增强教师从事职业教育的荣誉感和责任感”表明师资队伍建设和问题正日益受到政府和社会的关注,加强教师的专业化发展,强化教师的实践操作能力,把师资塑造成学校的品牌,成为职业院校尤其是应用型大学的核心竞争力之一。

(三) 弘扬嘉庚先生创新精神,总结办学经验,探索职业教育发展模式

职业教育在我国的发展,历经了民国到新中国的近百年时间,积累了丰富的办学经验,但现代职业教育模式创新上却倾向于研究和借鉴德国、澳大利亚、英国、日本等国的实践教学模式,而实际效果却不佳。究其原因有两点,首先是拿来主义脱离了国情生吞活剥,往往偏离了本义。比如国外职业院校的实践教学模式里都有行会的参与,但在我国的经济体制里并不存在这一主体,借鉴应用这一模式,看似创新,实则是新瓶装旧酒。其次,创新是动态的长期过程,往往浅尝辄止,缺乏深入精神。没有将成功的经验进行总结分析,即用即抛^[5]。在模式创新上我们尤其应该学习陈嘉庚的创新精神,探索开发适合本校的发展模式,深化以质量为核心的内涵式发展。以文化自觉推进文化育人,适应社会转型期对技能型人才全面发展的新要求;以教育自觉推进复合育人,培养复合式创新型技术技能人才,适应产业升级和人的可持续发展的新要求;以高创新自觉推进协同育人,建立“政校企四方联动、产学研用立体推进”运行机制,探索形成内涵发展的独创模式。

(四) 弘扬嘉庚先生全面发展的育人观,推进

学生五育协调全面发展

学生的学业可以通过成绩、分数来体现,而学生的志向和个人情操则难以量化,但毫无疑问,后者显得更为重要。嘉庚先生根据自己对教育任务的独特理解,提出了全面发展的育人观,即在诚毅思想指导下,德智体群美五育全面发展,在五育全面发展的基础上,德育排在首位,智育和体育排在其次,科学地处理好如何培养学生各方面基本素质的关系。可以说,德智体是全面发展的基本面,群、美是全面发展的锦上添花,这样五育协调全面发展便可以使学校教育特别是育人工作达到很高的水准。当下人际关系日益复杂,社会活动也日益频繁,于是协和人群,讲求公益,成为教育实施的重大目标,培育合群、合作、宽容的道德观念养成成为塑造和提高学生的综合素养的重要内容。陈嘉庚对道德养成教育的倡导和实践不仅在过去艰辛的年代需要,在当今大力弘扬社会主义核心价值观的新时代更为需要。

参考文献:

- [1]王增炳,陈毅明,林鹤龄. 陈嘉庚教育文集[M]. 福州:福建教育出版社,1989.
- [2]陈嘉庚,陈嘉庚言论集[C]. 新加坡怡和轩俱乐部、新加坡陈嘉庚基金、中国厦门集美陈嘉庚研究会,2004.
- [3]周元清,张向中,辜建德. 陈嘉庚教育思想研究论文集[M]. 厦门:厦门大学出版社,2008.
- [4]武方红, 陈嘉庚办学思想对发展职业教育的启示 [J] 金华职业技术学院学报,2011,8.
- [5]杨影,陈嘉庚教育思想对我国发展职业教育的启示 [J] 湖北函授大学学报,2014,09.
- [6] 让每个人都有“人生出彩”的机会——论学习贯彻习近平总书记关于职业教育工作重要指示精神 [J] 江苏教育,2014,07.

在线教育与高等职业教育的几点思考

李志阳

(厦门华夏学院,福建 厦门 361024)

【摘要】2012年开启了“MOOC元年”后,在线教育走进了新的网络课程时代,全球顶尖学府纷纷打造专属MOOC平台,抢占在线教育发展的先机。但MOOC在大学校园的落地却颇具争议,于是新的网络课程SPOC应运而生,并迅速受到高校青睐。网络课程的快速发展不仅对普通本科教育有着重大的影响,对职业教育来说也充满机遇与挑战。本文分析了MOOC和SPOC的概念与优势,结合高等职业教育存在的若干问题,提出借助网络课程加以解决的可能性。

【关键词】MOOC;SPOC;高等职业教育

一、引言

2008年,大规模开放式在线课程MOOC(Massive Open Online Course四个词的缩写)起源于加拿大;2012年被誉为“MOOC”元年,于美国崛起,并迅速受到全球顶尖学府的青睐。号称全球最大慕课联盟的三驾马车Udacity、Coursera、edX MOOC平台应运而生,成为MOOC的领头羊。2012年后,中国教育部也开始推动MOOC发展。“十二五”期间,教育部计划通过中国大学MOOC课程的建设和使用,推进高校教育教学模式改革,为高校和社会提供优质课程共享资源。2014年MOOC在高校的应用催生了另一在线教育方式——小规模限制性在线课程SPOC(Small Private Online Course),目前也受到了不少高校的青睐。

随着MOOC、SPOC在我国的发展,越来越多的普通本科院校都投入了不少的人力、物力进行在线课程资源的建设与使用。近一年也开始有少数企业,比如北京超星集团、金智教育等也将市场目光投向了高等职业教育。特别是随着国务院大力推进现代职业教育发展的各种举措的实施,我们不难预见高等职业教育领域将会成为网络课程的主战场之一。笔者分析了MOOC和SPOC的优缺点和高等职业教育面临的部分问题,为如何借助现代在线教育形式来解决这些问题提出了自己的意见与建议。

二、MOOC的概念与优缺点分析

MOOC(慕课)是大规模开放式在线课程的简称,是目前全球主流大学一致推崇的一款在线教育形式。与传统在线教育不同的是:传统在线教

[作者简介] 李志阳,1981.12,男,民族:汉族,籍贯:翔安,硕士研究生,厦门华夏学院,讲师,研究方向:光电应用技术、信息化教学。

育一般直接将老师的授课过程录成视频,采用传统教学模式;或者将专家讲座录制成课,缺乏互动,一般课堂时长为45-50分钟,难以保持学生注意力。而MOOC采用短小视频+小测验的模式,可以形成互动,且易于保持学生的上课注意力,这是其最主要的优势之一。MOOC的另一大优点是免费开放式,一般课程都没有设置先修条件,班级可以无限量的加入学生,形成超大班级。这样可以大大降低教育成本。此外MOOC资源的建设,吸引了全球顶级名校,我国的清华、北大等知名学府的名师也都纷纷在不少学习平台上建课,给全国的许多高校学生提供了聆听名师课堂的机会,有利于高等教育资源均衡化。

MOOC的主要不足在于目前的MOOC平台学习普遍存在注册率高、完成率低的现象,缺乏有效的监督管理机制,学习者的学习积极性明显达不到预期的目标。有些学生还会因为缺乏某一MOOC需要的先修课程的基础知识而放弃学习,自信心受到影响而曲解MOOC的本质。另外,MOOC资源的建设还缺乏相关部门的监管,课程资源的重复建设非常明显,比如笔者曾经检索过C语言程序设计的MOOC,发现了各种学习平台,不下15门之数。这必然使得利用MOOC来降低教育成本的初衷大打折扣。再者目前国内的MOOC建设理念还相对陈旧,大多沿用传统的课堂授课形式,只是加以拍摄和简要加工制作完成,基于认知主义的学习方式依然唱主角,难以激发学生的学习兴趣。

三、SPOC的概念与优势分析

SPOC(小规模限制性在线课程)是英文Small Private Online Course的简称。SPOC概念是由福克斯教授最早使用的,其学生规模一般在几十人到几百人,远少于MOOC;同时SPOC对学生设置限制性准入条件,只有达到要求的申请者才能被纳入SPOC课程进行学习。相比MOOC而言,SPOC设置了先修条件,更有利于学生的自主学习。同时小规模的教育形式也更接近大学生的课堂教育组织形式,有利于教师平时在线指导和及

时解答学生问题。可以说SPOC是一种比较完整的在线教育形式,充分考虑了学生的知识基础、教师的授课能力以及平台的管理能力等等。

因此SPOC的出现使得它更容易融入大学教育中,它既可以独立形成大学课堂,又可以融入教师的实体课堂中。它相比与MOOC更追求教学质量的提高而非追求网络教育本身。

四、借助网络课程解决高等职业教育相关问题的思考

(一)高等职业教育减少资金投入,降低办学成本。

根据相关政策了解“政府对高职高专的学生投入远远比对普通本科生的投入来得低,而大部分高职生的收费却高于普通本科生。老教育家潘懋炎先生曾说,“中国对高等职业教育投入不足,从而使高职院校不得不高收费。低投入,高收费,已经成为影响高等职业教育发展的重要因素。”虽然国家已经意识到这一点,部分省市正在不断加大职业教育的投入,但培养一个高职生所需的生均设备并不比本科生少,高职院校需要建设的实训场地和设备并不比本科实验室的建设来得便宜。长期的资金投入不足,使得大部分高职院校的软硬件设施偏差,更谈不上跟上技术的更新。

MOOC和SPOC的建设与使用,其自身的初衷就在于降低教育成本。目前免费的MOOC资源已经不少,如果能够利用一些免费资源并合理引进网络教学平台,必然可以节省许多教育投入。

(二)高等职业教育技能型和“双师型”教师缺乏。

目前高职院校的师资结构中,来自高校的毕业生所占的比例明显较高。虽然随着研究生的扩招,高职院校的硕士研究生师资有明显增加的趋势,但不能解决技能型教师缺乏的问题。近年提出的加强“双师型”教师队伍建设,提高“双师型”教师占学校师资的比例在一定程度上迫使学校加强师资培训,让老师到企业进行定岗实践。这一方面要企业愿意,教师同意,而且还得学校

师资充足的情况下,才能在不影响正常教学秩序的前提下进行。

我们可以利用在线教育的形式,对师资进行有效培训。主要的想法在于MOOC和SPOC的制作必须结合企业一线技术人员和职业院校优秀教师共同参与。课程须以企业工作现场为实景,企业工作细节为主线,一线技术人员的实操和优秀教师的讲解相结合来制作。并将这类课程作为职业教育相关专业教师的培训课程,让企业的一线技术人员和优秀教师加以指导。这样既可以解决教师下企业的时间问题,又可以一定程度解决学校师资培训的经费投入问题。同时此类课程也是职业院校课堂教学的优秀教学资源,有利于受培训过的老师实现翻转课堂的授课形式。

(三)中国的职业教育资源区域分配极不平衡。

教育资源不平衡一直是中国无法解决的一大难题,在职业教育方面,上海、深圳、天津、江苏等地明显已经走在全国前列。不管是师资、课程建设、教育教学模式改革等都是大部分高职院校的学习楷模。近年来通过示范性院校的建设,中国也出现了一批专业优势突出、软硬件设备相对先进的高职院校。如果能在这些职业院校中,选取部分优秀专业课进行MOOC或SPOC制作,然后通过国家建立的学习平台,比如中国大学慕课学习平台,进行推广使用,并要求相关专业的老师、学生都来学习这些优秀网络课程。若干年后,必可促进职业教育资源的均衡化。

(四)社会对高职教育认识有偏差,生源质量较弱。

笔者从事职业教育多年,发现高职学生的注意力集中时间相比普通本科生来说明显较短。大部分的学生在45分钟的课堂上顶多能坚持20-25分钟的注意力。如果教师在课堂上侃侃而谈,则容易让学生昏昏欲睡或难抵手机诱惑。

MOOC或SPOC的制作都是采用一段一段的短小视频模式,也就是微课的形式,被人们称为“碎片化”学习。一般微课程的时间都被安排在10分钟左右,但确实一个相对完整的教学设计,必须有相对完整的专业知识点。因此微课式教学有利于解决高职学生注意力坚持时间相对较短的问题。此外以MOOC或SPOC制作的微课大多是经过精心设计的信息化教学,这对于吸引学生的注意力也有一定的作用。

五、结束语

MOOC和SPOC的高速发展已经是一个必然的趋势,而高等职业教育的改革也已箭在弦上,不得不采取各种手段大力推进现代职业教育的发展。两者若能有效结合,将对我国节约职业教育成本,推进职业教育资源均衡化和改革职业教育模式等方面起到一定的推动作用。但是如果只会盲从,不懂取舍,一味追求资源堆积建设,则会造成更严重的教育资源浪费。更可能形成教育垃圾,让老师和学生在选取课程资源的过程中逐渐迷失,不懂得如何取舍。好比现在职业教育中,教材过剩的现象,常常一门课有十几本相似教材可选,却选不出一本优秀教材。

参考文献:

- [1] 夏菊萍.关于大规模网络开放课程MOOC“慕课”的思考[J].教育界,2013(25).
- [2] 邓宏钟、李孟军等.“慕课”时代的课程知识体系构建[J].课程教育研究,2013(21).
- [3] 康叶钦.在线教育的“后MOOC时代”——SPOC解析[J].清华大学教育研究,2014(35).
- [4] 王文礼.MOOC的发展极其对高等教育的影响[J].江苏高教,2013(2).
- [5] 黄炎培职业教育思想文萃[M].北京:红旗出版社,2006.

基于地区经济需求制定高职商务英语专业特色课程

——以厦门地区外贸企业为例

王艳芳

(厦门华夏学院 商务外语系,福建 厦门 361024)

【摘要】高职教育对地方高职院校的商务英语课程设置提出新的定位:对接本地地区的产业,培养对外经济贸易第一线需要的英语应用型人才。文章通过分析高职商务英语课程设置的现状,提出以“EOP模式”为基础,特色制定符合地区经济需求的商务英语专业课程(以厦门地区外贸企业为例),从而实现高职教育与社会需求的“零距离”。

【关键词】地区经济;课程设置;EOP模式

随着经济全球化的深入,世界范围内的外经贸和商务交流日益频繁,社会及企业迫切需要兼具英语应用能力,又有商务专业知识的复合型人才。市场的热切需求使得各高职院校纷纷开设商务英语专业。而激烈的国际竞争对高职的人才培养提出了更高的要求。因此如何适应社会需求,培养有高职特色的商务英语复合型人才?以就业为导向,适应地方经济发展需要为目标,构建科学合理的课程体系是解决这一问题的关键环节。Dubin 和 Olstain 指出:一个语言教学课程设计必须体现国家总体的教育政策,反映该国家对语言使用情况和社会不同层面对语言的需求,反映一个国家和社区的教学大纲设计安排,否则这个教学课程设计将会失去意义。^[1]

一、当前高职商务英语课程体系设置的现状

2014年麦可思根据全国调查数据,计算出商务英语专业被列入红牌专业名单。笔者认为除社会大环境的因素外,高职商务英语专业课程设置与课程体系设计方面的问题也是被列为红牌专业的原因之一。

(一)课程设置与市场需求脱节,没有明显突出地域性

许多高职商务英语专业设置只是简单复制和压缩本科英语专业的课程内容,背离了以职业能力培养为主线,忽视本地区人才市场对商务从事人员工作能力的实际需求,没有充分考虑本地区产业特色所需的职业岗位或岗位群。在这样的培养模式指导下,与国际商务专业学生相比,高职商务英语专业学生没有明显的语言优势,也没有的专业优势,工作中往往难以胜任涉外商务工作,从而放弃了商务英语专业而选择其他技术含

作者简介:王艳芳,女,(1982-),福建南平人,厦门华夏学院商务外语系,讲师,本科,主要研究方向:语言学。

量相对较低的工作。

(二)课程设置和教学模式过于简单,英语语言与商贸知识联系不紧密,没有突出能力性

商务英语是一门从英语分支开来的特殊用途英语,以“商务”为中心,还是以“英语语言”为中心来设置课程呢?大多数高职院校对此并没有确切的答案。因此,其课程设置主要采用“英语语言课程+商务知识”模式,大一设置的主要是语言课程,如听力,口语,阅读、语法、语音等;大二、大三开设的是以商务课程为主:剑桥商务英语,英语写作,外贸函电、商务谈判,国际贸易模拟操作等。大一的课程设置和教学方法在很大程度上跟学生在中学的学习场景相似。大二、三的课程仍然以语言技能为主,很多教师在实际教学中,忽略专业对应的实际岗位中对职业技能和素养的要求,只是在课程中加上商务词汇,商务句型,导致学生就业后发现课堂上学习到的知识在实际工作中用不上,即使有学习到一些知识也较为肤浅,从而失去“上手快,操作能力强”的竞争优势,

(三)课程设置重理论,轻实践,校内外实训困难重重

商务英语专业中的商务知识实际性很强,不经过实践是很难培养真正的实用性、技能型人才。许多学校也清楚地知道实际教学的在高职教育的重要性,比如专门开设一至二星期实训周。但在实际操作中流于形式,第一:校内实训主要还是在课堂上由同样的老师用同样的教学方法完成,实践教学内容条块分割,没能构建起相对完整的一系列实践教学模式,因此学生的积极程度和认识度不高。第二:校外实训的企业能接受学生的数量有限。例如,由于国际贸易业务的特殊性,从事国际贸易的企业往往会担心自己的客户和核心商业机密泄露,觉得风险很大而不愿意提供或只提供很少量的实习岗位。这根本达不到让所有国际贸易方向的学生实现与实际岗位“零距离”的目的。有时校外实训要求和企业的工作内容往往不完全一致,难以保证实训计划的完成。

二、EOP 模式

(一)关于 EOP 模式

EOP(English for Occupational Purposes),属于专门用途英语 ESP(English for Special Purpose)范畴内的职业用途英语。EOP 教学模式以“发展学生职业英语能力为中心”,培养学生职业英语应用能力,提高学生未来职业生涯中所需的职业英语素质的教学模式,是一种适应学生职业能力培养的、目标明确、针对性强、强调实用的教学体系。^[2]

(二)高职商务英语 EOP 模式设计思路

EOP 并不简单的是“听、说、读、写、译”能力的均衡发展,而是根据不同学生的实际水平和社会对不同人才的现实需要,有侧重地发展其中的一个或几个方面人才培养的目标是满足社会对人才的需求。^[3]因此要以“需求分析”为出发点,设计思路依次是“地区社会需求分析——学生学习动力的需求分析——岗位或岗位群模块课程设置”

三、依托地区产业特色制定高职英语专业课程设置的具体方法——以厦门地区贸易产业为例

(一)厦门地区外贸企业对人才的需求

厦门以独特的地理条件、得天独厚的对台区位优势以及发达的港口物流基础,令其具备了发展贸易的绝佳条件。截止 2014 年 7 月全市外贸经营者队伍总数达 17668 家,其中民营中小企业 15167 家,占比达 85.8%。这些中小型企业对人才的学历要求普遍不是很高,高职高专层次的商务英语人才就能满足用人单位的需求。某人才网对中小型外贸企业岗位需求情况和外贸能力的要求的调查。(表 1 和表 2)然而据 2014 年厦门商务统计月报显示,2013 年近七成外贸企业用工短

表 1 26 家涉外企业岗位需求情况

岗位	比例
外贸业务员	89%
外贸经理	73%
报关员	67%
跟单员	82%
报检员	51%
国际商务谈判人员	38%
出口营销管理人员	33%

表 2 26 家涉外企业对外贸人才能力要求

项目	比例
职业道德素养	53%
外贸专业知识	64%
外语能力	69%
实践经验	71%
沟通能力	68%
团队协作	49%
心理素质	48%
职业资格证书	39%



表 3 2013 年厦门外贸企业用工缺口情况示意图

缺。(表 3)

表一显示,外贸行业招聘职位数据占整体职位数据的比例呈现逐渐上升的趋势。

表二显示,外贸企业在人才需求方面:一是是否熟悉国际贸易流程各环节的操作技能,如外贸询盘、寻找客户、制作单据等;二是能否流利使用英文口头与客户沟通,参与商务活动,进行业务洽谈等;三是能否熟练使用计算机,不仅能对文字、表格、图片等进行处理,还要能够胜任发布资料,图片编辑等;四是是否有较强的营销能力,如客户沟通、开拓市场、商务谈判、把握商机等能力;五是是否具备职业道德素养,如诚信品质、合作共事能力、吃苦耐劳精神等(见表 2)。此外,外贸行业还比较青睐从业人员持有国家颁发的资格证书,比如:国际商务单证员证书、国际商务跟单员证书、外贸业务员资格证书、等。目前人才缺口较大的跟单员、单证员、外贸业务员等。

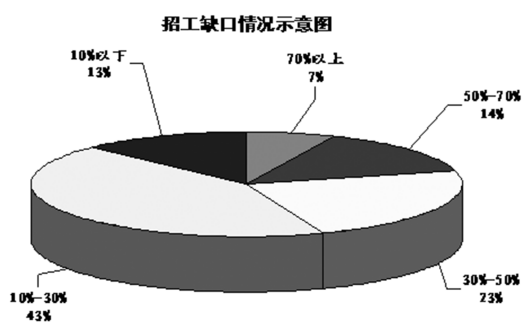
表三显示:多数中小企业面临招工难。究其

原因有很多方面。主要是一方面是外贸企业订单增加,用工需求增大,但是外来务工人员却逐年减少。二是大多数新招聘的毕业生存在适应能力弱、上手慢、动手能力差,很多业务员在只有底薪的情况下难以生存,就选择跳槽。

(二)高职学生学习需求的分析

1. 研究对象是我校 12、13 级商务英语专业的 50 名学生。研究方法是问卷调查。

表四 关于商务英语专业学生对学习的态度

态度	非常重要	重要	无所谓	不重要
人数	28	16	5	1
比率	56%	32%	10%	2%

表五 关于对于商务英语技能的兴趣

语言技能	听	说	读	写	译
人数	20	18	7	4	1
比率	40%	36%	14%	8%	2%

表六 关于对商务英语课程设置的的评价

态度	好	一般	不合理	不清楚
人数	25	12	8	5
比率	50%	24%	16%	10

表七 关于学习商务英语专业的动力

态度	找工作	出国	升学	不清楚
人数	38	2	7	3
比率	76%	4%	14%	6%

2.调查内容和结果

3.调查结果分析:表四表明我们大多数学生对商务英语前景很乐观,认识到英语学习对他们将来工作、生活有很大的帮助。表五和表七看出学生学习目的性很明确,而且明白在以后工作中听说是重中之重。表六可以看出一半的学生觉得

我校课程设置可以让他们学习到很多知识并有助于他们今后的工作。当然还有一小部分的不满意值得我们深思,需要继续改进。

(三)贸易产业岗位群模块设置

1.通识课程,也叫公共课程。培养学生的综合文化素质和职业道德,包括:思想品德修养、计算机基础、体育、法律法规,特别是心理学知识课。现在的学生都是90后,心理的承受力,抗压力不高,就业后就容易闹情绪和频繁跳槽。

2.专业基础课:主要在大一学年开设,巩固学生基本的语言知识。包括综合英语、听力、英语口语、英语语音。第二学期可开设相关商务知识的基础课程,如经济学基础、国际贸易理论与实务等。这样学生在第一学年,即可以提高语言技能,又能学到基础的商务知识,为学习专业课程打下良好的基础。

3.专业课程:主要在大二学年开设,培养学生掌握基本的国际商务知识。包括:国际商法、外贸函电,国际市场营销,电子商务、进出口业务谈判、进出口单证制作等。

4.实践课程模块,包括整周实训、模拟二个模块。其中每个子模块都包括不同内容来支撑起该模块。由于上文提到外贸企业的私密性和特殊性,不可能安排大量岗位实习,所以整周实训,可以与校外实习基地联系,安排学生参观,企业人员讲解外贸流程,让全体学生在真实的工作环境中体验。模拟课程主要是校内实训,校内实训工作室要按照真实的工作情景及工作流程设置真实的岗位,进行单项与应用整体性的综合训练。例如,国际贸易实训室可配备相应的国际贸易软件,使学生在仿真的国际商务环境中体验国际贸易的全过程,学生按照角色熟悉操作环境和具体工作,寻找业务伙伴,使用邮件系统建立初步的业务联系。这是一个学生在校内学习知识,走出校园巩固知识,又回到校园提炼和升华知识的过程。

5.综合素质模块

高职英语专业课程不仅要注重学生专业技能的培养,还要注重学生综合素质的提高。因此,在课程设计中,理论课程和实践课程要达到合适的比例,综合素质和知识水平也要均衡发展。比如开始商务

英语礼仪课,人力资源管理课,世界文化知识课等。特别值得一提的是思辨能力的培养。外语的学生中普遍存在“思辨缺席”。“思辨缺席”是指一个人在认识事物时缺乏分析、综合、判断、推理、思考、辨析能力。由于这种现象在学外语类学生中普遍存在,因此它直接影响着我们外语人才的素质。

(四)课程模块下教师队伍技能的提高

模块化的商务英语专业课程体系下要求教师除了讲授传统的英语语言课程外,还要了解各地区企业对人才知识水平的要求。作为教师,应不断学习,完善自己知识组成,加强竞争意识。此外,学校应该鼓励教师走进企业实习,提供资金支持短期进修和提高学历。学校也可以聘请企业及社会上有丰富实践经验和教学能力的商务人士及管理人员来校做兼职教师,组建一支以以专职为主,专兼结合的“双师型”队伍。只有具备扎实的语言基础、商务知识和丰富的商务实际操作技能的优秀师资队伍,教学质量才能得到有效保证,专业建设才能健康、持久发展。

四、结束语

随着厦门经济的快速发展,外贸行业的发展对高职商务英语人才培养提出了更高的要求。为满足这一需求,厦门高职院校必须科学系统地结合本地区外贸企业产业特色来改革和优化商务英语课程设置,既要重视语言技能培养、商务专业知识传授,又要提高学生实践操作能力和岗位适应能力,培养出具有高职特色的应用型商务英语人才,促进厦门外贸产业的发展。

参考文献:

- [1] Dubin, F.& Olstain, E. Course design[M] Cambridge: Cambridge University Press, 1986
- [2] 陈韶群..走进真实的职业生活—EOP模式在高职英语教育中的应用[J].石家庄职业技术学院学报,2004(10):15-17.
- [3] 夏纪梅.现代外语课程设计理论与实践[M].上海:上海外语教育出版社,2003年
- [4] 厦门外贸企业生产经营情况调查分析
<http://www.xmdcd.cn/infolib/surveydata/0303000067.htm>
查阅日期 2014-1-3

高职教育双语教学初探

林晓凌

(厦门华夏学院 商务外语系,福建 厦门 361024)

【摘要】高职开展双语教学是顺应经济全球化、教育国际化和树立国际化人才培养目标需要而进行的一种探索。本文分析双语教学的含义、高职双语教学的目标定位以及意义,以笔者在《经济学原理》这门课程的双语教学实践为例,拟从双语教学目标、双语教学模式、双语教学方法三个方面提出高职开展双语教学的建议,以探讨适合并具有高职特色的双语教学之路。

【关键词】双语教学;专业课;高职教育;高职特色

一、双语教学的含义

双语在英语中称为“Bilingual”,意思是“Two Languages”,即两种语言,而双语教学在英国朗曼出版社的《朗曼应用语言学词典》一书中的定义是:The use of a second or foreign language in school for the teaching of content subjects. 即能在学校里使用第二语言或外语进行各门学科的教学。在我国双语教学指的是用英语和汉语两种语言作为课堂用语,进行除英语学科之外的其他专业性、知识性学科的教学,准确的说,我国高等院校实施的双语教学指的是全部用英语或部分用英语进行专业课程教学。

二、高职开展双语教学的目标定位

教育部 2001 年第 4 号文件明确提出高等院校应积极开展推进双语教学改革,“按照教育

面向现代化、面向世界、面向未来的要求,为适应经济全球化和科技革命的挑战,高等教育要创造条件使用英语等外语进行公共课和专业课教学。”^[1] 目前许多本科院校都在实施双语教学改革,高职院校作为高等院校的重要组成部分,一些高职院校已经开始尝试某些专业课程的双语教学。且伴随近些年来高职教育办学模式日趋多元化,高职院校纷纷出现“2+1”“2+2”、“海外实习”、“中外学生互换交流”等中外院校合作办学模式,而英语运用能力成为职业教育“国际化”的一个关键性因素,因此高职院校更加重视对学生英语运用能力的培养。

高职开展双语教学,应结合高职学生的英语水平现状。高职学生的英语水平总体上比本科生偏低,且参差不齐,然而双语教学对学生的英

【作者简介】林晓凌,女,(1975-),福建厦门人,厦门华夏学院商务外语系,讲师,硕士,主要研究方向:商务外语。

语能力和专业水平的要求都很高。因此,高职开展双语教学应充分考虑学生的英语水平和接受能力,符合学生的认知规律,不能把双语教学目标定得太高,或者片面强化语言知识,以免学生产生畏难情绪,影响双语教学效果。此外,要注意高职专业课程设置实用性、合理性的特点。双语教学课程不是一门独立课程,应将双语教学课程与其它相关专业的核心课程关联起来,建议在学生学完通用英语课程,专业基础课程以及职业英语课程的基础上,以一些国际通用性强的专业如“国际商务”“国际金融”专业作为试点,以选修课的形式开设一至两门专业核心课程的双语教学,将学科专业知识和语言知识有效地结合起来。

三、高职开展双语教学的意义

随着我国改革开放全方位、多层次、高水平展开,经济交流日益频繁、教育交流日趋国际化,经济全球化发展迫切需要国际化的高技能人才。高职院校开展双语教学对于适应教育国际化形势,深化高职教育教学改革、提升高职人才培养目标具有着重要意义。

(一) 高职开展双语教学有助于提升高职英语教学质量

由于英语是国际通用语言,长期以来是我国教育教学的重点。但是我国高等院校的英语教学多数是以通过大学英语四、六级考试,高等学校英语应用能力 A、B 级等考试为目的,而忽视为学生营造良好的语言学习环境和氛围,忽略培养学生的实际语言运用能力。这种应试教育模式在某种程度上造成学生英语“读”和“写”的能力基本还行,但英语“听”、“说”、“译”方面的能力却相对较为薄弱,形成学英语和用英语脱节的现象,造成“哑巴英语”、“聋子英语”的现状。而双语教学则是改变传统英语的应试教育模式,提升英语教学质量的一种全新英语教学模式。将双语教学运用到高职专业课中,可以激发学生学习英语的兴趣,拓展学生英语实践的空间,提升学生的英语运用水平和能力。

(二) 高职开展双语教学有助于实现高职教

育人才培养目标

根据我国教育部在《2003—2007 年教育振兴行动计划》中所指出的:“大力发展职业教育,大量培养高素质的技能型人才特别是高技能人才”。高职教育的人才培养目标是高素质、技能型的专门人才。然而随着当今世界经济全球化快速发展,世界市场竞争日趋激烈,国际交流合作日益频繁,对于高职人才培养目标也提出更高的要求。高职教育需要培养不仅具有扎实过硬的专业知识,而且具备一定英语能力的高技能专门人才。高职开展双语教学,正是顺应世界经济和国际化形势的发展,成为培养既精通专业知识又能英语进行沟通、交流的国际化高技能人才的有效途径。

四、高职开展双语教学的几点建议

《经济学原理》又名“西方经济学”,是教育部规定的高职院校经济管理类专业的公共必修课、专业基础课以及专业核心课程之一,同时其核心理论和知识体系多源于英语国家,适合高职专业课的双语教学试验。笔者选取针对商务英语专业学生开设的、作为选修课的《经济学原理》这门课程为例,结合自己的双语教学实践,从专业课的双语教学目标、双语教学模式、双语教学方法等方面,对高职开展双语教学提出几点建议。

(一) 明确专业课双语教学目标

专业课双语教学是通过专业知识教学、语言教学等方面的内容,实现学生专业知识、英语运用能力以及双语思维能力的培养。相对其他非英语专业的学生来说,高职商务英语专业学生的英语基础和英语听说能力较好,但是商务英语专业的学生对经济学专业知识的理解、接受能力较差,因此双语教学过程中首先应充分考虑学生的实际状况和学习能力,把专业知识教学、专业技能培养作为首要目标;其次是努力营造良好的双语教学语言环境,增加学生运用英语的机会,激发学生学习英语的兴趣,引导学生用英语学习和交流经济学知识,提升自身的英语运用能力、双语思维能力以及职业能力,使学生在未来竞争激

烈的国际就业市场更具优势。

(二)创新高职双语教学模式

目前,我国高校广泛运用的双语教学模式主要有渗透型、过渡型、示范型和选修课型四种。渗透型双语教学模式是教学过程中以汉语为主,适当穿插英语。过渡型双语教学模式是教学初始阶段全部或部分汉语,最后过渡到全部用英语教学。这种教学模式也是当前我国高校中采用比较多的一种双语教学模式。示范型双语教学模式是,选择某个学科的某项内容,用一定的时间全部用纯英语教学。选修课型双语教学模式是某个学科的选修课全部用英语教学,或将相关学科整合、设置成新课程采用英语教学。

高职开展双语教学,应结合高职双语教学的目标定位,采用以专业为本、先易后难、循序渐进的过渡型双语教学模式。上课的初始阶段先交叉使用汉语和英语重点讲授经济学原理、概念,待学生逐渐适应同时使用汉语和英语进行双语思维后,让学生学会用英语关键字表达生活中经济现象的主要内容,最后等学生完全适应双语教学模式后,再逐步增加课堂上英语讲授的内容,鼓励学生能用英语进行思维,用汉语和英语来思考问题、回答问题。

(三)运用灵活多样的双语教学方法

教学方法是高职双语教学最重要的环节之一。在双语教学实践中,笔者采用了诸如多媒体教学法、问题情景教学法、案例教学法等广泛多样的教学方法,鼓励学生用英语思考问题,表达观点。比如多媒体教学法,借助多媒体课件、图片、视频等教学手段,图文并茂、声形俱备地介绍一些英文的经济学词汇和概念,如 economics、opportunity cost、law of demand、market failure 等,一方面使学生正确理解并掌握每个专业术语和概念的重要内容,另一方面增加了教学的趣味性,激发学生参与双语教学的主动性;又如问题

情景教学法,在课堂上适时穿插一些社会热点问题或者一些社会经济现象,让学生在课堂讨论中加深对抽象的经济学概念、原理、规律的理解,问题情景教学法不仅营造学生体验快乐学习的课堂氛围,而且调动学生参与双语教学的积极性,使传统的“填鸭式”、“满堂灌”的教学模式转变为师生双向互动的双语教学模式;再如案例教学法,案例双语教学既能培养学生的双语思维能力,又能拓展学生的专业知识面,在教学过程中选取一些结论性强、现实性强的典型案例,引导学生运用经济学的思维方式去理解,鼓励学生尽可能用英语进行讲演与展示,学生从最初的紧张、羞于开口转变为课堂上踊跃、积极发言。

五、结语

尽管目前高职开展双语教学仍然是一个全新的课题,高职开展双语教学仍然处在一个新的探索阶段,许多条件还未成熟,会面临诸多方面的困难,然而高职开展双语教学不仅有利于提升高职教育的教学水平,而且有利于培养国际化的高职人才。因此,高职院校应把握时机,勇于创新,充分发掘高职院校的优势教学资源,积极探索适合高职学生的行之有效的高职特色双语教学,以适应经济全球化和科技一体化对于具有国际化视野的高技能人才的培养要求。

参考文献:

- [1] 教育部.关于加强高等学校本科教学工作提高教学质量的若干意见[Z].2001.
- [2] 王保宇.微观经济学双语案例教学模式探讨[J].黑河学刊,2010,155(7).
- [3] 吴军.高职双语教学的几点梳理与反思[J].人文社会科学
- [4] 李波.双语教学与高职英语教学的现状[J].湖南工业职业技术学院学报,2006,6(4).
- [5] 周新丽.学生因素对双语教学的影响[J].国际关系学院学报,2006,5.

高职营销类专业技能竞赛对人才培养的效用分析

——以华夏职业学院商贸教研室为例

谢芳¹

(厦门华夏学院 商贸管理系, 福建 厦门 361024)

【摘要】营销类技能竞赛对营销类专业的专业建设、师资水平提高、学生素质提高等方面的有重大效用,学校需从制度建设、经费投入、实验室建设、师资培训等方面努力搭建学生参与技能竞赛的机制与平台,更好的发挥技能竞赛在促进人才培养中的作用。

【关键词】技能竞赛;人才培养;专业建设

《国家中长期教育改革和发展规划纲要(2010-2020年)》提出:职业教育要把提高质量作为重点,明确了开展职业技能竞赛是提高教育教学质量的重要手段之一。^[1]职业技能大赛已经得到社会各界的广泛认可,它不仅搭建了学生切磋技能、展示风采,实现教学成果共享、校际交流的平台,而且也检验和评价了高职院校的教学水平,对职业教育的改革起到风向标的作用。^[1]

当下企业对营销类人才提出了更高的要求,要求学生具备自主获取知识的能力、信息获取与传递能力、沟通能力,有效地开展经营活动的能力、社会适应能力、创新和创业能力等。高职院校是培养与锻造学生能力的重要场所,要把有目的、有计划地开展技能培训与系统的理论传授相结合,以适应企业对商贸类学生的素质技能要求。技能竞赛作为一种实践性较强的教学方式,对营销类人才培养起到了促进作用,具有极其重要的现实意义和广阔的发展前景。

商贸管理教研室的市场营销、电子商务、工商管理三个专业顺应趋势和企业用人需求,积极承办及参与多项技能竞赛。竞赛主要分为两种类型,一种是模拟型软件操作比赛,以培养学生综合管理能力、营销思维、策略运用能力为目的,比如ERP企业经营沙盘模拟竞赛、基于itmc软件的市场营销技能大赛,均是通过软件创设虚拟仿真的市场及企业运营的环境,训练学生在不同情境中的决策能力。另一种是实战型的比赛,通过与合作企业,完成企业给定的销售目标及推广目标,以实际销售效果及在过程中的策划及执行的综合表现进行评分的比赛,比如福建省营销实战技能竞赛、全国大学生网络营销能力秀大赛,“特步杯”电子商务技能大赛,这类比赛有利于学生积累营销策划及执行的实战经验,培养适应社会及良好的沟通能力。在所参加的比赛中,成绩表现最突出的是ERP企业经营沙盘模拟竞赛,曾获得国家级二等奖和全省一等奖,福建省营销实

[作者简介] 谢芳 1982年生,女,厦门华夏学院,讲师,硕士研究生,现任商贸教研室主任。主要研究方向:市场营销专业校企合作、消费心理、市场调研。

战技能大赛多次获得全省一等奖、二等奖。成绩的取得不是偶然的,是人才培养中教师指导水平、专业建设、实训实验基地建设等方面共同作用的结果。然而技能竞赛的开展又进一步促进了专业建设及师生素质的提高,形成了良性的循环。因此本文以华夏学院商贸教研室为例,重点探讨一下营销类专业技能竞赛对人才培养带来的效用,具体可以从以下几方面进行性分析:

一、技能竞赛促进专业人才培养方案的合理调整

技能竞赛内容通常是邀请相关行业专家及企业人员依据社会对岗位技能要求进行设置的,一般来说具有以下几个特点:(1)职业特性鲜明,一般是国家职业标准结合生产和经营工作实际开展的技能竞赛;(2)具有反映岗位核心技能的典型性和代表性。(3)紧跟职业岗位技术的前沿性。^[2]以上特点表明技能大赛对培养市场需求人才具有重要的指导意义,因此对职业院校人才培养方案的制定与修改具有导向性作用。以市场营销专业为例,在参加了全省的营销实战技能竞赛后,根据大赛中对选手评价标准,进一步明确了营销策划人员的培养目标和方法,调整了营销策划类相关课程理论与实践课时的比例,并在项目实训周中增加了“商务文案策划实训”的项目,为增加学生营销策划活动,促进学生营销策划能力的提升提供了制度方面的保证。

二、技能竞赛促进了专业课程建设与改革

职业院校技能竞赛各项赛事都是紧扣产业结构调整 and 工业化进程,赛项设计的基本原则是竞赛内容与企业生产销售实际保持一致,因此以赛项为引领,对开展专业建设、课程设置和课程改革具有重要的促进作用。

“工作任务导向,贴近企业生产实际”是职业技能大赛题目设置的特点之一,^[3]题目设置与企业生产实际相结合,这就要求课程内容的组织必须贴近生产实际流程;要求参赛选手既要掌握够用的理论知识,又要掌握娴熟的操作技能技能大赛中,要想取得理想的成绩,不是参赛选手学完

一门课程之后,在任课教师指导下就能轻松参赛。它需要学生掌握够用的理论知识及多名老师互相配合才能很好的完成,这就引导高职课程内容要按照以“工作任务为核心”的思路进行教学的组织。技能竞赛极大地促进了商贸教研室各专业课程改革与建设。其中,市场营销专业老师以“需求为导向、学生为主体、培养学生综合职业技能为目标”的教学理念,对《推销实务》、《市场营销策划》、《消费心理学》等课程进行课程改革,设立校级的教改项目,教改项目的实施又提高了学生的实战营销能力,为学生在比赛中屡次获得省级奖项打下了坚实的基础。电子商务专业的全国大学生网络营销能力秀大赛、“特步杯”电子商务技能大赛,为学生提供了优质的实践平台,让学生融入真实网络营销环境,提高网络营销的应用能力,同时也推动了《网络营销》、《电子商务概论》等专业课程的教学改革。工商管理专业学生在全省乃至全国“高职学生企业经营管理沙盘模拟”大赛中屡获佳绩,与该专业不断进行课程改革是分不开的。《企业经营沙盘模拟》经过多次课程改革,以培养“综合管理应用型人才”为目标,在市场需求调研的基础上,汲取企业培训体系课程的精髓,彻底打破原有的课程体系,采用了体验式教学、角色扮演、专家诊断等多元的教学手段,让学生在参与到直观的企业经营沙盘模拟的各个环节,不断分析问题解决问题,以学习管理知识与技巧,提高管理素质。

三、技能竞赛促进师资水平的提升

参加职业技能竞赛对营销类专业教师都提出了更高要求,促使他们更新职业教育理念,掌握新技术、新信息、新知识,不断提高专业技能水平和综合素养,开展教育教学改革,加强团队合作意识,形成竞赛指导课程改革专业建设的核心团队。教师借助参赛平台与兄弟院校的同行多交流,可以借鉴其他学校在教学及专业建设方面的经验,借助获奖提升学校的知名度,拓展与其他院校的合作关系。另外,技能竞赛也促使老师与企业的联系更加紧密,对社会所需人才有更切身

的体验,老师原来掌握的仅是教学层面的知识与技能,但为了更好地指导学生,参赛教师就必须积极钻研,深入企业挂职顶岗实习、直接参与企业生产经营的业务流程,不断提高自身的理论和操作技能。以商贸教研室为例,获得全国比赛三等奖老师2名,省级比赛一等奖的老师达到6人,获得双师资格的3人,启动了6门课程的教学改革,提升了教学水平。其中,依托大赛产生的“企业经营管理课程的实践研究”还被评为校级优秀成果奖。

四、技能竞赛促进实习实训基地的建设

实习实训基地建设是专业建设中一项重要的组成部分,职业技能竞赛的组织与开展为实训设备更新,实训基地建设带来新的机遇。按照专业建设规划,学校会有计划地投入相应经费,完善各专业实训条件来满足教学需要。如果要参加或组织承办本专业各级竞赛,对该专业来说需要根据比赛的要求,加大经费投入以购买更先进的设备和软件为比赛服务,同时为后续的专业建设提供软件及硬件设备的更新。因此,技能竞赛能够大力推进校内实训基地的建设。比如2013年我校为《企业经营沙盘模拟》购置了丰富的实验教学软件,如“用友商战沙盘软件”,为本课程的进一步发展奠定了坚实的物质基础。营销类实战技能大赛往往是依托企业而开展,在与企业合作中建立的密切关系,为校外实训基地的建设提供了良好的机会。比如第二届“老知青”杯福建省营销实战技能大赛,我校作为承办方与主办方老知青山茶油公司建立良好的合作关系,企业主动为我校提供市场营销专业的校外实训基地,为后续专业建设和学生实践增添了新的平台。

五、技能竞赛有利于促进学生就业和创业

职业院校的学生学习基础相对薄弱,以往求学过程中不尽如人意的成绩使他们在在学习上从来就没产生过成就感、自信心欠缺,但这并不说明他们智力差、接受能力差。从多元智能角度分析,他们肢体行动能力强于理解能力,对技能操作的掌握强于对理论知识的理解。技能竞赛不但

能激发学生的学习兴趣,激起学生的斗志,参与竞赛成功的喜悦更能使他们重拾自信。在教学中,老师依照职业资格标准,更为注重操作规则、操作技巧、专业基础知识等的训练,更有效地促进专业人才的成长进步。以我们教研室为例,许多同学在技能竞赛中都增强了学习兴趣,更有目的性和针对性的学习,取得较好的学习效果,获得用人单位的认可。在与企业的订单合作中,参加过技能竞赛的学生在企业顶岗实习的表现普遍受到企业认可,这与学生们前期参加技能竞赛锻炼出来的职业意识和专业技能是不分开的。有些同学在竞赛中培养了团队合作能力,开启了创业意识。以商贸教研室为例,参加第一届营销实战大赛获得一等奖的参赛队伍,受参赛经历的启发,队长带领参赛的“原班人马”,在学校成立了“胖哥工作室”,承接了相关产品的销售业务。毕业后,他们又在厦门市集美区北站周边大学城生创建了第一个O2O模式的餐饮类电商项目。学生之所以能创业成功,与参加技能大赛锻炼出来团队协作精神,及解决实践问题的专业能力与奋斗的激情密切相关。

六、技能竞赛有利于营造积极向上的校园文化氛围

职业技能大赛所营造的重视技能、尊重技能人才的社会氛围,充分发挥了对职业院校的教学改革和科技创新的引领作用,引导了高职院校对学生技能训练的重视,对提高学生的整体技能水平,为社会培养大批实用型技能人才具有重要的现实意义。

通过组织学生参加不同规格的职业技能大赛我们发现,大赛除了考察参赛选手的职业技能水平外,对选手的职业素质也有很高的要求。特别是营销类专业的技能竞赛,更加注重学生职业素质的考验。不论是线上还是线下的营销实战大赛,最终获胜的选手除了掌握娴熟的职业技能外,一般也具有良好的团队合作精神、组织分工和临场应变能力。而这种团队竞赛,一方面能够激发起学生竞争的热情,另一方面对学生团队合

作能力会有实质性的提升。为了能够获得较好的比赛成绩,学生会自发组织社团,进行赛前训练和讨论,为在比赛中取得好成绩做好充分的准备。比如在营销实战技能大赛中,学生自发组织的市场营销协会在促进同学们赛前交流,赛后总结经验中起到了很好的作用。依托ERP的比赛而建立的学生社团——ERP协会为提高学习和参赛兴趣,经常组织赛前培训、学习讨论,营造了良好的专业学习和参赛的氛围。通过比赛,同学们自发建立社团,积极备战,对促进校园竞技文化氛围和积极向上的学习风气的形成有重要作用。

总结

营销类专业技能竞赛对人才培养具有重大效用,通过人才培养方案的修正、专业课程改革、师资水平的提升,实习实训基地的建设、积极向上的竞技校园氛围的形成诸多方面推动营销管理类人才的培养,为企业输送急需人才,实现学

校、企业与学生三赢。为保证技能竞赛更好的发挥在人才培养中的作用,需要进一步创建良好的机制,激励老师及学生参加技能竞赛;加快实验室建设步伐,为模拟型软件操作类竞赛的开展提供学习及训练平台;对老师进行培训,提升专业能力和指导水平;做好后勤保障工作,为师生参加比赛减少生活上的后顾之忧。通过参加技能竞赛真正达到“以赛促教、以赛促学、以赛促用,学用结合”的目的。

参考文献:

- [1] 曾金发.职业技能大赛对提升技能型人才培养的价值研究[J].佳木斯教育学院学报,2012(9).
- [2] 隆平、石绍军等.职业技能竞赛对职业院校专业人才培养影响因素分析[J].职业教育究.2012(8).
- [3] 杨建良.技能大赛与专业教学有效融合的实践研究.中国职业技术教育.2013(2).

以就业为导向的高职设计专业课程改革

——以“包装设计”课程为例

林舜美

(厦门华夏学院,福建 厦门 361024)

【摘要】现阶段我国高等职业艺术设计专业教育体系还没有形成职业化的自身特色,艺术设计还一直沿用着本科高等学校的教育模式。“包装设计”是一个包括结构设计;图形创意;版式设计等诸多设计种类为一体的综合性设计课程。以“包装设计”课程为例谈以就业为导向的高职艺术设计专业课程建设,希望能够对高职艺术设计专业课程实践教学有所帮助,同时也能够有助于“包装设计”课程在实践环节上的教学。

【关键词】高职艺术教育;视觉传达设计专业;包装设计

一、引言

实践教学是实现高职人才培养目标的重要环节,它不仅是学生职业技能培养的起点,学生走向就业岗位的桥梁,而且是学生养成良好职业道德、严谨作风和提高素质的重要平台。同时实践教学也是很好的就业过度平台,有了良好的实践教学高职教育就能真正办出成效、办出特色。2006年,教育部就在《关于全面提高高等职业教育教学质量的若干意见》中明确提出“突出实践能力培养”的重要理念,从而奠定了实践教学在高职人才培养过程中的重要基础作用。特别是建设国家示范高职政策的出台,更是加强了实践教学在高职院校教学中的特殊地位。

我们的高职类的学生在现有的实训课程中,因为种种原因经常表现的不尽人意,往往不能很

好的达到教师的实训目的。而这样,导致了学生在就业之后,才意识到实训的重要性。而社会上的企业则是需要花更多的时间来培养新人和等待新人。

二、艺术设计类高职学生主要特点

第一,思想活跃、富有创造性

高职类的艺术教育特别是在艺术创作和艺术实践方面都比较注重强调学生的个性化发展,通过对学生创造性思维的培养,使得学生思想活跃、敏锐,有浪漫色彩、富有创新精神。

第二,情感丰富、独立自主性高,对外界新事物敏感

由于艺术教学的需要,使得学生情感丰富,好恶分明,理想化成分加重,富有浪漫色彩,个人思想独到,同时,现在是一个信息高度发达的时

作者简介:林舜美,女,(1984-),福建厦门人,厦门华夏学院人文创意系,讲师,硕士,主要研究方向:艺术设计。

期,自媒体时代的来临对于年轻的学生来说又未形成成熟的人生观和世界观,所以容易受外界影响而误入歧途。极少数学生甚至表现为情绪化突出,遇事不冷静,思想偏激,不能够辨证地认识和看待事物的发展。

第三,文化课程基础知识薄弱、专业技能不扎实

由于艺术类高职学生录取的文化成绩较低,且近些年高校的扩招。这样,高职类设计方向的学生入学后普遍存在专业技能不足,文化课程较弱的情况。

三、高职类设计专业课程改革方向——以包装设计课程为例

针对艺术类高职学生的主要特点,我们可以进行如下的课程设计与开展。

第一,以“项目式”教学模式为主导,根据学生的特点,高职艺术设计类学生大多不喜理论,喜爱动手性实践性强的课程,因此我们在具体课时设置若干设计项目,其中每个项目根据其特点和功能可再设置若干子项目进行实践教学。

教学过程贯穿了包装设计与制作的各个知识点,主要包括包装的历史,包装的结构,包装的图形创意,包装的排版构造,包装的成品效果图,包装的成品印刷设计等。教学重点放在学生的实际动手设计能力的培养和训练上,循序渐进,由浅入深,具有就业实效性的指导意义。

第二,在高职类艺术设计专业课程教育中,我们树立以学生学习为主、教师指导为辅的课程教学形式。改变以往的单向传授知识的方式。通过学生积极学习实践,转化到以双向传授知识为主。

教师可以采用多种课堂教学形式,比如说互动教学,学生比稿训练(比稿训练指的是学生以3-5人为一个设计单位小组,进行设计,在设计完成后进行商业性的实景模拟,由学生上台进行讲解自己的设计作品,并进行比稿),学生自媒体发布训练等。让课堂的主体由教师转换到学生,然学生成为课堂的主体,让学生在课堂中改变以

往的学习心态,进行深入学习改变。

在包装设计课程中,笔者在对整个课程进行项目分类后,在教学过程中,除了基础的理论知识和软件知识讲解,我们还加入了,学生比稿训练,在比稿训练中我们邀请专业的企业人事对学生的作品进行评价,这样评价的主体不仅仅是教师同时也是市场的一个检验。学生在课程中得到的就不仅仅是教师的单一教学而是有来自实际市场中的考验。同时,在课程的理论部分教学中,笔者针对学生现在人人微博微信不离手的情况,让学生在资料收集后进行资料分享,整理成文,进行文章分享,分享的情况以观众的点赞为一定考核依据,这样枯燥的理论教学也可以结合学生的兴趣让学生在教学中获得一定的快乐。

第三,以企业实际工作流程为基础。每个设计项目的实施都是以一个完整包装设计的工作流程为导向的,提炼出相应的项目工作任务,以发放任务书的形式引导学生进行设计制作。

首先要让学生了解包装设计的基本工作流程:包装市场调研→设计定位→设计策划→设计提案→预算估价→草图设计→后期制作→打样送检→市场反馈。

在包装设计整个流程中,其实涵盖了设计类的很多基础学科的累计,其中包括营销推广,立体思维训练,色彩图形构造等。学生可以根据设计任务书的引导进行设计制作,这样既强调学生理论知识与技能能力的系统合理性,又使学生全面地了解具体的工作流程,为以后就业打下坚实基础。

第四、课程改革师生共成长

其一,采取实际案例导入,尝试课堂教学与社会实践开发一体化。如在“包装设计”课程中尽量不采用虚拟课题,笔者一般采用的是合作企业的实际项目或赛事项目,让学生在课程中学会将自己在课堂上学会的理论知识、软件技能运用在实际设计项目中。一般来说,参加实际项目最后是需要制作成品的,这就要求学生在设计构思前就要了解成品所要使用的材质,根据设计风格选择

合适的材质。从这个方面来说,学生和教师都可以在实际项目中获得自己的成长,因为实际项目不仅仅是对学生的考验对教师来说也是。

其二,团队合作精神建设,设计类专业其实都是一个群体性的工作,不是单一性的工作,在这个项目的设计执行中,团队成员需要的是一种合作的精神和态度。

例如在包装设计课程设计前期的调研中,笔者一般安排学生进行分组合作,每5人按照实际设计公司组成一个设计小组,进行详细的定位分工设置总经理,AE,美工等具体项目,并安排这些工作人员按照项目的要求进行调研,调研后进行上台比稿,比稿的时候由班级的其他小组一同打分,分数最高的小组可以得到一定的总分鼓励。那么在这样的设计和安排中,同学们在前期就会培养较好的团队合作方式,也便于在后期进行项目的开发和继续。

其三,增强在实际项目中的表述能力。在实际的就业岗位上,每当项目进行到设计提案的阶段,设计创意人员需向客户说明策划内容并征求其意见,如果得到客户认可,就可以进入正式制作阶段。我们将这个步骤投射到型录课程中,组织学生开展个人或小组的设计方案陈述大会,谈谈自己的设计构思、设计过程以及出现的问题。通过这种方式可以有效地增强学生的表述能力,锻炼在实际就业岗位的工作能力。

四、考核的创新性

设计类的课程相较于其他理论课程具有其独特性,因此在课程的考核方式上,笔者也进行

了适当的改革尝试。

例:如在包装设计课程中导入实际设计项目,教师根据学生完成情况进行考核评分,并邀请同行专家共同进行评价,在评价的过程中,采用实际的商业评价判断标准,并给予整改意见,且针对学生个人进行面谈,提供学生和业界接触的机会。如果是“以赛促学”的设计项目,教师在赛事中给予学生相应的指导,并带领学生去参加比赛,在比赛中通过看听讲,让学生在专业的专业赛事中获得成长。同时,引入业界评价机制,在完成课程项目后,我们请企业的专家以及教研室的同行老师进行一同打分,同时我们会把同行或业内人士的意见反馈给学生,让学生在专业的学习中可以吸收到来自不同人士的声音。

五、结语

实践教学的改革和发展,对于高职院校设计专业的重要性。只有通过一系列实践教学改革,创造适合专业发展的教学条件,改变和改进现有的教学形式和方法。来激发学生的学习兴趣,提高学生的应用动手能力,从而创造出符合社会发展需求的实用型人才。

参考文献:

- [1] 陈言.环境艺术设计专业实践教学改革探讨[J].艺术教育.2011(01).
- [2] 叶喜冰.从纸上谈兵到实践先导--看现代艺术设计类专业的实训教学[J].装饰.2009(02).

价值观多样化态势下 民办高职院校大学生健全人格培育问题调研报告^①

——以厦门地区为例

厦门市社会科学大学生思想政治教育研究项目课题组

【摘要】健全人格的培育问题,是大学生思想政治工作的重要组成部分。随着社会不断的发展,民办高职教育迎来了发展的新时期,其人格的培育工作也呈现积极、良好、上升的态势,但整体效果并不明显,且认同度并不高,民办高职的学生受到这样或那样的歧视与偏见的现象并不鲜见,这给职业教育的学生的健全人格的培育造成了很大的影响。特别是在价值观多样化态势下和多种思潮影响下的今天,探索民办高职院校的大学生健全人格培育问题的意义尤为重大。本调研报告拟从厦门地区民办高职院校人格培育的研究入手,通过对问卷调查的定量与定性分析,试对此问题进行探讨。

【关键词】健全人格;民办高职;价值观多样化

一、问题的提出及调研概况

健全人格的培育问题,是大学生思想政治工作的重要组成部分。近年来,各高校越来越重视这项工作,同时,处于不断上升的民办高职院校亦不断改革创新,高举“人格教育”的旗帜,把此项工作列为学校内涵建设的重中之重。应该说从简单的培养技工开始,到关注灵魂唤醒灵魂层面的变革,民办高职教育已经大方异彩,在教育领域中占有一席之地,越来越能够彰显教育的本质。然而,由于受诸如“正统”、“层次”等观念及分数论高低等因素的影响,民办职业教育仍为世俗所轻视,“高分定高能,低分亦低能”等不公平的思维定式和评价方式,一直以来都占据着人们的头脑。

随着社会不断的发展,教育的不断创新,民办职业教育迎来了发展的新时期,其人格的培育工作也呈现积极、良好、上升的态势,但整体效果并不明显,且认同度也不高。民办高职的学生受到这样或那样的歧视与不公的现象并不鲜见,这给职业教育的学生的健全人格的培育造成了很大的影响。同时在价值观多样化和文化多样性的当今社会中,越来越多的大学生没办法正确认识自我,不知道自己是谁,不知道在人生的大舞台上自己的角色是什么,也不知道是否能演好自己的角色,更不知道自己该做什么。从一入学的那一刻开始,就迷失在了象牙塔之中,不知所措。他们要么逗留在电脑前,徜徉于游戏的世界中,认为游戏里的世界才是真实的世界;要么每天机械

^① 厦门市社会科学大学生思想政治教育研究项目价值观多样化态势下民办高职院校大学生健全人格培育问题研究成果之一

项目负责人:孙键(1980——),男,黑龙江省齐齐哈尔人,主要从事中国古代史、大学生思想政治教育方面研究,现任厦门华夏学院思想政治理论课程教学部副主任。

做着和其他同学一样的起床、吃饭、上课等活动,看似充实,实属空虚无奈;要么每天醉心于学生社团的工作之中,将学业当做社团工作的附属品,本末倒置……而面对各种各样的思想、思潮、价值观有时竟不知所措,有时似懂非懂,有时愤世嫉俗、有时消极应对。高兴时,整个天空都是明朗的;悲伤时,全世界黯淡无光。特别是在信息化、全球化等诸多方面因素的影响下,物质至上、拜金主义、实用主义(工具理性)、享乐主义等思想在很多青年人眼中已不完全是批判性质的词汇,恰恰成为他们的生存哲学,这对高校学生,特别是民办高职院校的学生的人格培育同样造成了很大的影响。因此,努力探求价值观多样化态势下民办高职院校的大学生健全人格培育问题的研究就显得尤为重要了。

为使我们在今后的思想政治教育教学中能够有的放矢,课题组希望通过问卷调查和个案访谈等方式,分析价值观多样化态势下的民办高职院校大学生的人格特征及健全人格培育的因素,并探求培育途径。课题组将教育教学实践过程中所遇到的问题、困惑进行梳理,有的放矢地设计《价值观多样化态势下民办高职院校大学生健全人格培育调查问卷》(见附件1)。问卷从现实出发,问题的设置力求贴近学生实际,并以第一人称“我”为切入点,追问“我是谁”、定位“我在哪儿”、剖析“我怎么了”,试图使调查对象正确认识自我、找回迷失的自我并且重构自我、回归正常的我。调研课题组选择厦门东海职业技术学院、厦门南洋职业学院、厦门兴才职业技术学院、厦门华天涉外职业技术学院、厦门软件职业技术学院、厦门安防科技职业学院、厦门华夏职业学院等在厦的7所民办高职院校,在校同仁的支持下,我们对1100名学生展开问卷调查和个案访谈工作。发放问卷1100份,回收的有效问卷为929份。而后对调查数据进行定量定性分析,

并在课题组成员多次研讨的基础上撰写和修改《价值观多样化态势下民办高职院校大学生健全人格培育问题调研报告——以厦门地区为例》,力图发现厦门地区的民办高职院校大学生的人格特征、分析影响其健全人格培育的因素、找寻培育其健全人格的途径和方法。

二、民办高校大学生的人格特征

“人格”一词,源于拉丁语“Persona”,原意为演员在舞台上所戴的面具,后为喻义而借用,词义便繁复起来。心理学借用此术语说明在人生的大舞台上,人们会根据其所饰演社会角色的不同来更换面具,此即人格的外在表现。面具后面则是一个实实在在的真我,即真实的人格,它可能和前者截然不同。人格本身是一个抽象的概念,它只有落诸于处于社会中的人的本体上,落在人的社会关系的考察上才会凸显其社会性的本质。马克思指出:“人格脱离了人,自然就是一个抽象,但是人也只有在自己的类存在中,只有作为人们,才能是人格的现实的理念。”^②因此,人格可以看做人的社会自我,是人的性格、气质、道德品质、潜在能力、尊严等方面的总和,它是一个人在心性、才情、人品等方面的综合指数。^③

据马克思关于人的本质、人的全面发展理论,健全人格的标准就是人的生理、心理、社会、道德和审美各要素完美的统一、平衡与和谐。健全人格的特点主要体现在这样几个方面:一是具有良好的社会适应性,能有效适应社会生活环境的变化及自身身心的发展,乐意为社会服务;二是个人能够在社会大环境和小环境中找准自己的位置,认清自己的人生目标,清醒的认识和评价自己的行为;三是建立与社会和谐的价值观和较强的伦理关系,能与他人建立起和谐的人际关系;四是具有积极进取心与良好的情绪和意志;五是具有高品位的鉴赏力和审美体验;六是发挥自己身心的最大潜能,富有创新精神与创造能

^② 《马克思恩格斯全集》(第一卷),人民出版社,1964.年版,第270、277.页。

^③ 张晔、秦华伟:《人格理论与塑造》,国防工业出版社,2006.年版,第13页。

力,积极为社会创造物质和精神财富。^④根据健全人格的六个主要特点,结合本次调研调查问卷的数据分析,发现厦门地区民办高职院校大学生人格特征呈现出优弱并存现象。优点主要表现在以下几个方面:

首先,拥有良好的情绪和积极进取心。调查显示 67.1%的学生“爱笑,容易高兴,喜欢展露出乐观开朗活泼的形象”,74.9%的学生“虽然家境不好,但很快乐,很满足”,并且有 71.9%的认为“生活中常有令我感动的人、事、物”,81.8%的会“珍惜自己所拥有的一切,并心存感激”,和 74.2%的学生“觉得自己很幸福”;这些良好的情绪有助于他们在人生道路上自信乐观并积极进取。数据显示,在自我认知方面,有 56.2%的学生给予一定程度的自我肯定,认为自己确实有一些别人所不及的优良品质;在对外部环境的认知方面,有 57.1%的学生并不会因就读于民办高校而产生一种自卑感,并且有 72.5%的学生相信通过自己的努力能够与公办高校大学生一样拥有精彩人生。78.9%的学生认为有劳动和付出才能换取收获,并且在面对平凡的工作岗位时 62.3%的学生会选择安心踏实的工作。天道酬勤,可见,即使在衣食无忧的环境中他们依然能够保持勤能补拙,崇尚劳动、勤勤恳恳的优良传统,并且坚信可以靠自身的努力赢取精彩的人生,这对于 90 后的大学生而言实属不易。由此可知,民办高职院校的大学生性格外向活泼并且拥有知足常乐的良好情绪。

其次,能够与他人建立良好的人际关系。人际关系是大学学生的必修课之一。相对于社会而言,大学的人际关系会更显得纯粹,纯洁,功利性、市侩性会少很多。“90后”是今天在校大学生的主力军,面对人际关系问题,他们有自己的主见和观点,很多地方与社会差别很大,很多人认为他们在人际关系的处理上可能会很糟糕。课题

组在进行题目设计的时候,担心他们对相关题目不认同,结果会不容乐观,但却出乎我们的意料,应该说是惊喜。数据显示,71.4%的学生是喜欢周围有很多朋友的;在与人交往时,80.5%的学生会尊重他人的习惯和交往方式,并且以诚待人、尽量对每一个遇到的人彬彬有礼;当朋友不开心时,有 70.8%的学生会想办法努力让对方开心。调查结果显示,58.2%的调研对象并不会常感孤独,并且有 64.8%的学生能够很快适应新的环境,认为这是他们这代人的特质。正因为他们有强烈的交友愿望和在交友过程中真诚的态度及恰当的方式,加之有良好的情绪,使得人际沟通更为容易,从而形成了更强的社会适应能力,而适应社会也正是大学生阶段最重要的人生课题之一。

再次,能够拥有健康价值取向,努力践行社会主义核心价值观。对目前社会上盛行的享乐主义、拜金主义等,有 63.9%的调查对象认为不正常或者有条件的情况下也不会如此行为;对待用暴力手段解决问题方面,有 43.2%的人并不认为暴力是解决问题的最直接方式,且有 15.4%的人鄙视暴力;而在“追星”问题上,仅有 11.8%的同学会以其“外在形象”为关注点,而是更多地去关注其才能、为成功的艰辛付出,且有部分学生对道德楷模、劳动模范等推崇备至。在面对社会上纷繁复杂的价值观念的冲击时,绝大部分学生能够选择与社会和谐的正确价值取向,为其在人生道路上的前行注满正能量。课题组在思政理论课教学和与学生座谈过程中发现,社会主义核心价值观已经深植于学生心中,大家对于中华民族的伟大复兴和伟大中国梦的实现更是信心满满,李大钊同志的“以青春之我,创建青春之国家,青春之民族”在青年学生中形成了共识。

第四,调查显示民办高校大学生善于发现生活中的美丽,拥有较好的审美意识、勇于探索新

^④ 许惠英:《人格教育论》,学苑出版社,2000年版,第113~114页。

事物和发掘自身潜力。面对现实社会的林林总总,很多学生同样喜欢沉浸于幻想和白日梦中,据学者研究,喜欢幻想和做白日梦并不是完全有害的,从某种意义来讲,适当的发呆行为可以缓解疲劳、释放压力,有助于身心健康,更能激发人的潜在能力和创造性。调查数据显示,有36.2%的学生喜欢沉浸于幻想和白日梦中,有时也会探索其中可能实现的东西。虽然有27.5%的学生选择了不确定,但这并不意味着他们不思考,有可能处于下意识状态,有的也思考了同时也实践了,只是自己没有意识到而已。根据我们的调查,有53.6%学生喜欢培养和发展新的爱好。通过这些数据,摆在我们面前的任务很重,道路也异常艰辛,高职学生的积极性创造性如何激发?民办高等职业教育怎样才能摆脱世俗的评判,实现素质和技能教育的完美结合?这些不得不引起我们的思考和探索。

此外,在谈及人生的意义的时候,课题组采用是访谈和问答的方式,经整理,可知,多数学生都在考虑人生的意义、价值,他们理解的人生实际上也是社会上很多人思考过或正在思考的问题。作为学生的他们,对人生的理解则出乎我们的意料,有的很直接,贴近其生活实际,有的则很有哲理,像经历了很多的人生历练,从某种意义上说这些也颠覆了“90后”群体在我们内心中的形象。现将部分观点摘录如下(部分语言表述略作修改):

1、人生的意义在于你的人生是否充实,所谓充实就是你是否为自己的理想奋斗过,是否有帮助别人,是否珍惜时间,是否实现你的人生价值,是否有做奉献社会的事。

2、每天关注的是思考有什么事还没做好,还有什么事没做,朝自己的目标走。

3、人生的意义就是拥有一个幸福的家,健康的家人永远在一起,有一份自己喜欢的稳定工作。

4、第一是健康最重要的,有了健康,其他的都好说,既然来到这世界,就应该让自己辉煌的过一生,多做有意义的事。

5、人生的意义,每个人都有每个人的看法,

我的看法:人生的意义就是生命的意义,只要活着,就能定义我们的人生。

6、不论出身如何,我们都要靠自己,奋斗之余也要享受生活。

7、每天不就是每天遇到不同的问题,而想办法改变。

8、每个人的人生都不一样,要靠自己打拼,努力,不后悔自己走过的路。

9、人生就应该让自己的人生充满色彩,让自己不荒废光阴,对得起每个人。

10、人的一生会有许多的得失,但都是我们成长的催化剂。人的一生会有许多机遇,会帮助学会做人做事。我觉得无论眼前所看到的是什么,或是处在什么环境,都要记住一个真实的自己。对自身非常重要的一点就是懂得认清自我,要历练自己的内心,使自己做一个真正强大的人。

11、能感知过程中的每个片段,每一行为,每一感受,都是极其幸福的。

12、人生的意义在于在于自己的内心,平时的奋斗。人生并不是只有几十年的寿命,还有许多值得我们做的事。人生的意义就是做好自己,为自己的人生努力一把。无论成败,但自己至少努力过。给过自己机会,做自己想做的事,健康的成长。

13、人在世上应该做些有意义的事,追求自己想要的,不使人生虚度,这才是最重要。

14、人生是一列火车,你是站票还是坐票,由你的态度决定,是经济舱还是豪华舱由你的毅力决定。

“江山代有才人出”,社会在发展进步,我们应摒弃对这个群体刻板的印象,也不能戴着有色眼镜,当我们还将他们视为是不成熟、玩世不恭的一代时,蓦然回首,他们可能已经是我们仰视的参天大树了。我们在欣喜的同时,也不能忽视民办高校大学生的人格特性中也存在着弱点:

第一,虽然有积极进取心,但存在迷茫、力不从心的现象。主要表现在:一方面,不能找准自己

的位置,确立明确的人生目标,抑或理想信仰趋于淡化。调查结果有高达44.1%的学生在进入大学后深感迷茫,有时会不知所措,不知学习生活方向,25.9%的学生在迷茫和清醒中徘徊,只有30%的学生明白自己的学习生活方向。在“我经常有‘人在曹营,心在汉’的感觉”的题目调查中,有22.5%选择了“是的,我经常能感觉到没有归属感”,20.1%选择了“是的,外面的诱惑太多了,浮躁是正常的”,仅有33.2%的选择了“我很踏实”。由此可见,有相当大比例的学生不能在社会这个大环境和学校这个小环境中给自己准确定位,且没有明确的人生目标。另一方面,这是由于没有明确的目标才导致了其在行为上的力不从心。比如,绝大多数学生日常生活缺乏计划和管理,时间的利用效率不高,调查中仅有24.7%的学生能够对课余时间做好安排且不使时间浪费。在课余时间安排上,仅有18.6%的学生不会将大部分课余时间用于上网;而在选择大部分时间宅在寝室上网的人群中,有高达69%是进行非学习性的活动,如玩网游、看电视剧娱乐节目、聊天刷微博、经营淘宝店等网上兼职等。在这一弱点背后隐藏着来自社会、学校、家庭和个人经历多重因素影响。社会的急功近利,学校的引导不够,家庭的疏于教育,个人自我约束不强,使很多多学生无法找到出路,而网络、KTV等丰富多彩的娱乐消遣活动使得学生沉浸其中。

有些学生把自己就读的学校视为代替父母照顾自己的保姆(21.1%)和高考成绩不佳的学生的收容站(6.2%),虽然所占比例不多,但却是客观存在的问题。课题组成员在与学生交流过程中发现,有少数家庭富裕的学生会认为现在就读的学校就是代父母照看自己的保姆,更有学生将之戏称为“托儿所”。这些学生虽然已经在生理年龄上达到成年人,但心理年龄仍处于未成熟状态,他们渴望有人管理他们的生活,打理他们的衣食住行,一言蔽之,他们生理上虽已“断奶”,但在心理层面仍是待哺的婴孩。这类现象虽然占少数,但绝不仅限于民办高校之中,甚至在很多公办大

学亦存在。

第二,虽然有良好的人际关系,但在群体中依然存在不安全感。虽然有多于七成的学生会本着以诚待人的原则处理人际关系,但是依然有近三成的调查对象会怀疑过对自己友善之人的行为动机。同时,在涉及日常生活中是否会伪装自己的问题时,有28.8%的学生选择“是”,还有25%的学生选择“不确定”,说明至少有近五成的学生在日常生活中肯定或依情况而定地选择伪装自己;而在伪装原因的调查中,选择“社会太现实,缺乏安全感而怕受伤害,伪装自己是一种自我保护的方式”的比例高达75.7%。可见,在人际关系方面,有相当比例学生会因某些社会现实因素存在担心和顾虑,从而为其带来交往障碍。须知,今天的社会是一个设防的社会,人与人之间自觉不自觉地就会有一道不可逾越的鸿沟(不是代沟)。人们通过设置一系列有形或无形(更多是无形)的防线使自己免于被伤害,最后这道鸿沟越来越深越来越宽。正因为这道无形的防线,使很多人生活在不确定中,容易出现焦虑、愤怒。在学生群体中亦是如此,调查数据显示29.9%的学生认为自己是容易焦虑的,17.1%的学生有时会无来由地感到愤怒和怨恨。

第三,虽然有健康正确的价值取向,但在复杂的社会中仍会价值迷失。在调查中发现绝大多数学生是有着助人为乐的良好品质的,而面对“扶不扶”的社会大讨论时,仅有27.9%的学生选择了会上前搀扶跌倒的路人,分别有13.7%和58.4%的人选择“不会搀扶”和“视情况而定”。而在对“不会搀扶”的原因调查中,有高达49%的人是因为“担心做了好事反被受助人及家属反咬一口”而不敢扶。在这个困扰着整个社会的问题面前,刚刚步入成年的大学生表现出了自我保护的本能反应,选择了与社会倡导“不太和谐”的价值取向。将造成这一结果的原因单纯归咎于学生显然过于苛刻,我们理应更多地从社会角度去反思问题。同时,这不只是学生个体的问题,更是社会问题。“扶不扶”,实际上是再简单不过的问题,但

恰恰的简单的问题,由于人们私心和私欲,使这种简单的问题成为亟待解决的社会复杂问题。“扶不扶”从道德层面的赞扬或谴责,到法律层面的对簿公堂,使简单问题复杂化,这是人的悲哀,更是社会的悲哀。

第四,虽然有自我和独立意识,但在思想、行为和生活等方面的依赖性和随附性仍然较强。独立思考、面对和解决问题的能力是现代社会每一个人必须具备的生存能力,也是大学生将来面对生活和职业所必须具有的基本能力。但是调查结果显示,在学习生活中,有近三成的学生不能针对时事热点提出自己独到的见解,会在思考问题或做事情时选择随大流。在具体的完成工作和解决问题中,有43.6%的学生不喜欢一个人完成每项工作,有36.2%的学生会常感无助并希望得到他人帮助。依赖性和随附性较强是当下青年大学生固有的心理。大学生虽已是成人,只是理论上的成年人,在经济上、学习上、生活上、社交上仍需父母、朋友和老师的帮助和指导,尚未真正完全地独立。民办高校学生独立性较弱可能与其能从家庭获得更多的依赖有关。此外,在民办高校大学生中还存在着社会责任意识淡薄、个人意志力薄弱等人格缺陷,这些都需要通过家庭教育、学校教育和社会教育等途径对其进行不断完善。

三、民办高校大学生人格培养的途径

人格并非与生俱来,是受后天多种因素的影响而形成的,而健全人格的形成是一个循序渐进的过程。根据本次调查数据及对以厦门地区为例的民办高校大学生人格特征的分析,得知民办高校大学生的人格特点是优点和弱点并存,对其进行健全人格培育时可以从社会、家庭、学校等外部环境的完善和民办高校大学生个人内在的提升为着眼点,努力挖掘其人格特征中积极的一面,极力避免从问题视角对其进行人格培育介入。

(一)公平、合理、友善、和谐的社会环境是培育大学生健全人格的前提。

首先,世人应摘掉有色眼镜,给予民办高校公正地位,为民办高校大学生健全人格培育提供公

平的机会。诚然,我国民办高等教育仍处于初步发展阶段,还存在很多问题有待完善,如民办教育相关法律法规仍不健全,民办高校内部因素造成的教学质量不高等,这些都造成了社会对民办教育的信任危机。但不可否认,由于传统观念的根深蒂固,民办、职业教育一直被视为“二等教育”,民办高职院校的大学生也被视为“洪水猛兽”,与公办院校的学生“不可同日而语”,传统的“分数论英雄,层次见高低”观念,使得很多民办职业院校的学生对自己的学校产生偏见,同时对学业生活丧失信心,以至于一入学,就自暴自弃、自甘堕落。调查显示,有高达21.1%的民办高校学生认为自己就读的学校是“高考成绩不好学生的收容所”,有23.8%的学生会因就读于民办高校产生一种自卑感。长此以往,这必然影响民办高校大学生健全人格的培育。因此,应该正确看待民办教育在我国教育体系中的位置,认识到随着我国教育体制改革的不断深化,公办与民办学校并举是必然的发展趋势,而民办高等教育也会不断发展。只有这种公平地对待民办教育的积极态度,才有利于民办高等学校大学生培育健全的人格。

其次,建立公正的制度保障,为大学生培育健全人格提供友善和谐安全的社会氛围。“扶不扶”原本是再简单不过的助人之行,现在却需左右权衡,再三斟酌,实在令人尴尬。在媒体如此发达的信息化时代,这一难题也开始迅速困扰正处于价值观形成时期的大学生,开始扰乱他们从小接受的“助人为乐”的价值理念,这无疑对其健全人格的构建是不利的。“扶不扶”,虽然更多是价值判断和道德实践的事情,但其背后却是对制度完善方面提出的要求。因为人格的完善不能单纯依靠道德教育,而须用制度约束、限制个人的主体性。只有建立公正的保障制度,才能营造友善和谐的社会氛围;只有建立公正的制度保障,才能更好地实现个体行为从他律到自律的转化,从而最终实现社会善和个人善的一致。所以要积极推进社会制度化建设,为大学生健全人格的形成创造一个公正和谐、安全可靠的制度环境。

(二)民办高校的学校教育是培育大学生健全人格的重要阵地。

首先,引导学生参与社会实践,或加强组织校园活动,使其在实践和交往中完善人格。只有参与社会实践,才能在利益关系和道德关系等具体社会关系面前,检验出个人行为的善恶与美丑,大学生也才能反思自我,使人格得到完善;也只有参与实践,才能判断个人人格是否做到“知行统一”。实践的缺乏往往导致民办高校大学生认知与行为脱节、知行不统一的矛盾,比如部分访谈对象表现出心向往之却行动迟缓或缺乏坚定意志力,人际交往中表现出以诚待人的知与因利欺他的行之间的矛盾,以及相当比例学生表现出由于害怕来自学业、人际关系和现实的压力,或由于缺乏明确的生活目标而选择逃避现实、沉迷网络等。因而,学校要组织学生利用寒暑假开展社会实践活动,深入企业民众生活,亲力亲为;推进青年志愿者活动,强化其主动承担社会责任意识;加强组织丰富多彩的校园活动,增进理解、开豁胸怀、淡化冲突,培养其社交习惯,同时使其免受消极网络环境左右,为形成良好的人格奠定基础。

其次,落实课堂和课程这一人格培养的主渠道和关键环节。在课程设置上,学校应当开设人格心理学、传统文化、法律等多课程促进学生心理健康全面地发展;在教学过程中,要将人格教育、道德教育贯穿到每门课程和每次课堂中,而不应误认为人格教育仅是德育课的事情,如利用民办高校学生外向活泼和善于交际的特点,通过鼓励学生表达不同意见,进而培养其独立思考的能力,通过组织教学活动培养其团体协作精神、集体荣誉感和社会责任心等;在师资队伍建设上,更应该要求教师有健全的人格并以身作则,只有如此才能有说服力、感染力、可信度,才能为学生树立学习的楷模和奋斗的榜样,才能达到

“润物细无声”的潜移默化的人格培育效果。

再次,加强校园文化建设,营造文明的育人环境。有学者认为“对大学生真正有价值的东西,是靠他周围的生活和环境。一切他真正学到的东西,从某种意义上说,是靠他自己的智力积极活动,不是作为被动的听讲者而学到的。”^⑤校园环境和校园文化对于置身其中的学生来说是一种不可忽视的教育因素或反教育因素。“一个肮脏的环境培育不出环保意识和美学意识。一个充斥疯狂竞争精神的环境造就不了团结互助精神。一个教员不尊重承诺(无故缺勤、迟到等)的环境教育不出责任感。”^⑥因此,应当注重从校园布局、房屋建筑、美化绿化到教学设备、生活设施;从构建民办高校的学校管理机制到校园网络文化的建设;从校风、教风建设到班风、学风建设等进行精心考虑,积极营造一个整体健康的大学校园文化氛围,从而内化影响学生的思想品德、道德风尚和行为习惯。

(三)良好的家庭教育是大学生健全人格培养的重要基础。

人格的培育是一项系统的教育工程,这里包含着家庭教育、社会教育、学校教育,三者相互关联且有机地结合在一起,相互影响、相互作用、相互制约,这项教育工程离开哪一项都不可能,但在这项系统工程中,家庭教育是一切教育的基础。因为从每个个体受教育的顺序来看,首先是家庭教育,其次才是学校教育,家庭是每个人的第一所学校,家长是第一任教师。家庭教育对孩子人格的影响,主要是通过父母的言行态度、教养方式和家庭气氛、家庭成员之间的关系等方面的影响实现的。父母的言行和待人接物及生活态度是孩子模仿的最直接、最经常的榜样,在孩子身上能看出父母的影子,“子肖其父”和“有其父必有其子”等谚语便是此意。家庭教育方式多种多样,有娇生惯养,也有“棍棒教育”。但调查显示,虽然现今家庭多独生子女,但父母对孩子的

^⑤ 睦依凡:《大学校长的教育理念与治校》,人民教育出版社,2001年版,第217页。

^⑥ 联合国教科文组织:《21世纪的高等教育的展望和行动》,睦依凡《大学校长的教育理念与治校》,人民教育出版社,2001年版,第224页。

要求依然比较严格。在家庭条件比较优越的情况下,这种教育方式对孩子健全人格的培养是有利的,比如可以避免娇生惯养带来的任性、自私、安于享受、不求进取等人格缺陷。调查结果中反映出来的民办高校大学生人格特征中乐于进取、助人为乐、自信乐观等优点无疑是父母选择了正确教育方式的结果。家庭氛围对孩子的影响显而易见,宁静愉快民主的家庭氛围易使孩子形成谦虚、随和、诚恳、乐观等良好的人格特征,而冲突紧张的家庭氛围会使孩子形成粗暴、蛮横、孤僻等不良的人格特征。

因此,在人格特征依旧可塑的大学生阶段,作为父母仍然要尽最大努力在言行态度、教育方式、家庭氛围等方面为其提供积极的、充分的正能量,积极配合学校和社会作为,为其以后人格的进一步发展和完善承担应有的责任。

(四)大学生自我修炼是培育其健全人格的内在动力。

健全人格培育是外在强化与内在修炼的统一,个体内在修炼又是人格自我建设意识和行为的统一。但是,调查中发现,很多民办高校大学生并不明确什么是人格教育和健全人格,所以首要任务是使他们知道健全人格的标准有哪些、应该往哪些方面努力,明确行动的目标。接着要激发他们自我建设的强烈意识,当其具有自我建设的强烈愿望时,就会主动寻找自身人格中的弱点,积极探索行之有效的方法予以纠正。最后,要充分调动学生的能动性,促使其成为人格建设的主人,积极引导思考“我是谁”、“我在哪儿”、“我怎么了”,使其能够正确认识自我、定位自我,进而依靠自身力量进行情绪调控和行为反省,实现重构自我。

健全人格的培育,简而言之就是人灵魂深处的觉醒和灵魂与灵魂之间的交流、碰撞。这种交流与碰撞,实际上却起着唤醒的功能,这恰恰也是教育的本质,诚如德国著名哲学家雅斯贝尔斯所说:教育本身意味着,一棵树摇动一棵树,一朵云推动一朵云,一个灵魂唤醒一个灵魂。通过这次

调查,我们发现民办高校大学生人格的优势长处和弱点缺陷并存的特征显著,其中优势主要有性格上乐观上进、友善和睦、热情主动,有良好的人际关系和较强的适应能力等,弱点主要表现在行动中意志力薄弱,人生目标和理想信仰趋于淡化,社会责任意识淡薄等。民办高校大学生人格的形成是受社会观念及风气、学校教育及氛围、家庭条件及教育、个体内在修炼等多方面因素影响的。因此,在民办高校大学生健全人格培育的措施上,也应该从社会、学校、家庭及大学生个人多角度施力,从包括维护尊严、追求价值、关切命运等在内的人文精神和人文关怀入手,以肯定和塑造理想、健全的人格为目标,以践行社会主义核心价值观为途径,最终使广大青年学生得到全面、自由、和谐而赋有责任的发展,进而为国家和社会培养合格的建设者和接班人。

参考文献:

- [1] 马克思恩格斯全集(第一卷).北京:人民出版社,1964。
- [2] 张晔、秦华伟.人格理论与塑造.北京:国防工业出版社,2006。
- [3] 许惠英.人格教育论.北京:学苑出版社,2000。
- [4] 陆依凡.大学校长的教育理念与治校.北京:人民教育出版社,2001。
- [5] 联合国教科文组织.21世纪的高等教育的展望和行动.陆依凡.大学校长的教育理念与治校.北京:人民教育出版社,2001。
- [6] 蔡先金:《人格本位:大学生健全人格之培育》,《现代大学教育》,2007年第6期。
- [7] 郭彧:《大学生健全人格培育的文化路径分析》,《浙江青年专修学报》,2010年第3期。
- [8] 崔义中、李维维:《论信息化视阈下大学生健全人格培育的路径》,《兰州学刊》,2010年第2期。
- [9] 钟万林、唐世刚:《浅析大学生健全人格培育》,《安康师专学报》,2005年6月,第17卷,第3期。
- [10] 罗云:《浅析民办高校学生人格教育意义及途径》,《浙江树人大学学报》,2008年9月,第8卷,第5期。
- [11] 陈微、熊远来:《优弱并存:民办高校大学生的心理状况研究》,《中国青年研究》,2013年,第4期。

附件 1

价值观多样化态势下厦门地区 民办高职院校大学生健全人格培育调查问卷

此问卷基于对当代大学生人格问题进行的调查,希望能为大学生健全人格的培养提供依据。感谢您的支持!

注:1-61为单项选择(请在选项上打“√”),62、63为简答题。

- | | |
|--|--|
| <p>1. 性别
A 男 B 女</p> <p>2. 我来自:
A 农村 B 城镇</p> <p>3. 我认为城市里面的人对农村人有偏见,脏乱差、素质低成为农村人的代名词。
A 是 B 不确定 C 不是 D 我不在乎</p> <p>4. 我很在意我的家庭背景,它对我的未来影响很大。
A 是 B 不确定 C 不是 D 其他(请列举)</p> <p>5. 我是一个容易焦虑的人。
A 是 B 不确定 C 不是</p> <p>6. 我很容易笑,喜欢展露出一个乐观开朗活泼的形像。
A 是 B 不确定 C 不是</p> <p>7. 有时候我无来由地感到愤怒,充满怨恨。(若选择A,请回答下一题目;若选择C,请跳过第8题)
A 是 B 不确定 C 不是</p> <p>8. 我无来由地感到愤怒、充满怨恨的原因是:
A 对自身境况的不满
B 对周围同学的不满
C 对现实生活的不满
D 其他(请列举)</p> <p>9. 进入大学后,我很迷茫,感觉不适,有时会不知所措,不知学习生活方向,常常不知自己下一刻想要什么。
A 是 B 不确定 C 不是</p> <p>10. 学习生活中,我经常盲从,思考问题或做事情都是随大流。
A 是 B 不确定 C 不是</p> <p>11. 我有大学生的自豪感,但同时又会因就读于</p> | <p>民办高校产生一种自卑感。
A 是 B 不确定 C 不是</p> <p>12. 虽然我就读于民办高校,但我相信通过自己的努力能够与公办高校大学生一样拥有精彩人生。
A 是 B 不确定 C 不是</p> <p>13. 我认为我现在就读的学校是:
A 教书育人的场所
B 高考成绩不好学生的收容所
C 帮助父母代管自己的保姆
D 其他(请列举)</p> <p>14. 我经常有“人在曹营,心在汉”的感觉。
A 是的,我经常 would 会感觉到没有归属感。
B 是的,外面的诱惑太多了,浮躁是正常的。
C 不确定
D 不是,我很踏实。</p> <p>15. 我平常喜欢看穿越剧,经常幻想穿越到某个历史时期,我的心态是:
A 猎奇
B 娱乐
C 品牌效应引发的审美期待
D 情绪宣泄
E 不爱看</p> <p>16. 如今韩剧火热,我喜欢看韩剧的原因是:
A 男演员帅气、女演员美丽端庄、善解人意
B 剧情合理、引人入胜
C 喜爱剧里所反映的文化
D 不爱看韩剧</p> <p>17. 日常生活中我会伪装自己。(若选择A,请回答下一题目;若选择C,请跳过第18题)
A 是 B 不确定 C 不是</p> |
|--|--|

18. 日常生活中我刻意伪装自己的原因是:

- A 不自信
- B 缺乏安全感、怕受伤害、自我保护
- C 社会太现实
- D 其他,请列举

19. 我能认识并接纳自己的不足,但对别人的批评(包括家长)却很反感。

- A 是 B 不确定 C 不是

20. 我觉得我确实有一些别人所不及的优良品质。

- A 是 B 不确定 C 不是

21. 我的家境:(若选择 A 或 B,请跳过第 22 题;若选择 C 或 D,请跳过第 23 题)

- A 非常富裕 B 比较富裕 C 一般 D 贫困

22. 我的家境不好,但我很快乐,很满足。

- A 是 B 不确定 C 不是

23. 由于家庭富裕,我不用参加任何劳动、付出任何努力就能得到我想要的东西。

- A 是 B 不确定 C 不是

24. 我的家庭对我的成长影响很大,比如性格、兴趣爱好、思想品质等方面。

- A 是 B 不确定 C 不是

25. 我的父母从来不严格要求我,事事顺从;我认为这一切正常,本该如此。

- A 是 B 不确定 C 不是

26. 我认为“劳动”是很久远的生存生活方式,对于现代人特别是“90后”来说,“不劳而获”实属正常且是理所应当的。

- A 是 B 不确定 C 不是

27. 在现实生活中,享乐主义、拜金主义、利己主义和奢靡之风盛行,如精神状态上思想空虚、精神萎靡、贪图安逸、不思进取,生活中讲排场、比阔气、追求“贵族化”、吃喝玩乐等。我认为这些现象属于:

- A 正常 B 不正常
- C 我不会去做,即使有条件
- D 别人的事,我管不着

28. 日常生活中的“星”很多,包括体育明星、影视明星、歌坛明星,亦或是劳动模范,我崇拜他们是

因为:

- A 外在形象 B 才能
- C 为成功付出的努力 D 人品
- E 不崇拜流行的“星”,但我对道德楷模、劳动模范情有独钟。

29. 我很独立,生活上不依赖家庭。

- A 是 B 不确定 C 不是

30. 我让自己的物品经常保持整洁干净。

- A 是 B 不确定 C 不是

31. 生活中,常有令我感动的人、事、物。

- A 是 B 不确定 C 不是

32. 我珍惜自己所拥有的一切,并心存感激。

- A 是 B 不确定 C 不是

33. 我觉得自己很幸福。

- A 是 B 不确定 C 不是

34. 我喜欢周围有很多朋友。

- A 是 B 不确定 C 不是 D 都是势利之徒,不交朋友

35. 我常会感到被遗弃,孤独而饱受煎熬。

- A 是 B 不确定 C 不是

36. 我尊重他人的习惯和交往方式。

- A 是 B 不确定 C 不是

37. 我以诚待人,尽量对每一个遇到的人彬彬有礼,非常客气。

- A 是 B 不确定 C 不是

38. 我常常怀疑那些出乎我意料的对我过于友善的人的动机是否诚实。

- A 是 B 不确定 C 不是

39. 当朋友不开心时,我会努力让她(他)开心。

- A 是 B 不确定 C 不是

40. 帮助别人达到快乐和成功是我重要的成就,帮助不到别人会让我觉得痛苦。

- A 是 B 不确定 C 不是

41. 从南京“彭宇案”到天津“许云鹤案”,从杭州高一学生帮扶倒地老人却遭家长训斥,到武汉老人倒地无人扶而窒息死亡,从《老年人跌倒干预技术指南》到春晚小品《扶不扶》,“扶不扶”,正在掀起一场社会大讨论。如果看到有人在路边跌

倒,我会不会上前搀扶呢?(若选择 A,请跳过下一题;若选择 B 或 C,请回答下一题)

A 会 B 不会 C 视情况而定

42. 我不会选择上前搀扶的原因是:

A 主观上麻木不仁、袖手旁观,不愿扶

B 担心做了好事却被受助人及家属反咬一口,不敢扶

C 不会急救措施,或担心救助方式不当使受助人情况更糟

43. 我更喜欢当主角,希望得到大家的注意。然而有时在公共场所,我突然成为大家注意的中心,又会感到局促不安。

A 是 B 不确定 C 不是 D 其他(请列举)

44. 我从不主动组织小组会议或团体活动。

A 是 B 不确定 C 不是

45. 我很喜欢沉浸于幻想和白日梦中,但有时也去探索、发展其中有可能实现的东西。

A 是 B 不确定 C 不是

46. 我喜欢培养和发展新的爱好。

A 是 B 不确定 C 不是

47. 课余时间,我总是做好安排,不使时间浪费。

A 是 B 不确定 C 不是

48. 课余时间我会选择宅在寝室上网,在网上主要是做哪些事情?

A 玩网络游戏

B 看电影电视剧娱乐节目、聊天刷微薄等

C 浏览国际国内新闻、查询资料等

D 做网上兼职如经营淘宝店等

E 我不会将大部分课余时间用于上网

49. 我会在感觉无聊的时候选择上网,却在面对网络时感觉更无聊,我会觉得自己患上了“上网无聊症”(即长时间无目的和理由反复进行网络冲浪,且呈现出一种焦虑、忧郁等心理,是网络依赖症的一种病态延伸)。

A 会 B 不会 C 有这种倾向

50. 我总能很快适应新的环境,这也是我们这个年代人的特质。

A 是 B 不确定 C 不是

51. 我是一个固执倔强的人,我的固执倔强源于我的自信,源于我对世事的敏锐洞察力;但面对失败,我很脆弱,一蹶不振。

A 是 B 不确定 C 不是 D 其他(请列举)

52. 我做事情总是善始善终,是一个很有做事能力的人。

A 是 B 不确定 C 不是

53. 根据我的能力,即使让我做一些平凡的工作,我也会安心的。

A 是 B 不确定 C 不是

54. 有时候,我会采用威胁或奉承等不同手段,去说服别人按我的意愿去做事。

A 是 B 不确定 C 不是

55. 如果必要的话,我会利用别人来达到自己的目的。

A 是 B 不确定 C 不是

56. 我总喜欢一个人完成每项工作。

A 是 B 不确定 C 不是

57. 我经常感觉无助,希望有人能帮助我解决问题。

A 是 B 不确定 C 不是

58. 我从不从事物的正反两面考虑问题。

A 是 B 不确定 C 不是

59. 对于很多时事热点问题,我能提出自己独到的见解。

A 是 B 不确定 C 不是

60. “90后”是我的特有标签,我很享受。

A 是 B 不确定 C 不是 D 我鄙视

61. 网络上有人认为 90 后的孩子非常好斗,崇尚暴力,而我却认为暴力有时是解决问题的最直接的方式。

A 是 B 不确定 C 不是 D 鄙视暴力 E 视情况而定

62. 你是否真的考虑过人生的意义,如果没有,你每天关注的问题又是什么?

63. 健全人格的培养是靠家庭、学校、社会、个人努力还是其他因素,请说明。

基于高等职业院校财经类专业学生创业教育的研究

颜国辉¹

(厦门华夏学院,福建 厦门 361024)

【摘要】我国高等职业院校学生创业教育起步晚、水平低,缺少一定的教育体系和创业载体。当前职业院校财经类专业很多学生具有一定的创业意识,也修读了经济学基础、经济法等相应的理论课程,如何在这个基础上,针对普遍存在的问题和难点加以解决和指导,以提高其创业能力,为其创造更好地创业环境显得尤为重要。

【关键词】财经类;学生创业教育;探索与实践

欧美发达国家高等职业院校,创业教育起步早,已形成较为成熟的学科体系。以美国的创业教育最为典型,模拟教学、创业项目指导、案例教学等课堂教学和创业计划比赛、创业项目载体建设、创业讲座、论坛等课外活动有机结合,创业教育体系成熟。我国的创业教育起步较晚,体系较为不成熟。近年来,国家领导人和政策法规方面都将其提到前所未有的高度。2014年4月30日,国务院总理李克强主持召开国务院常务会议,确定进一步促进高校毕业生就业创业政策措施,并启动“大学生创业引领计划”。因此如何引导、培养有创业意识和创业潜力的学生更快、更好地进行创业,成为当前高等职业教育发展的重要任务。

本文通过座谈、创业教育课程、创业载体建设等渠道,探讨解决职业院校财经类学生对创业政策认识不清晰、创业经验不足、创业能力欠缺等问题,开展创业教育的实践与探索,以期为他

们创造更为优越的创业环境。

一、高职财经类学生创业教育存在的问题

1947年,迈尔斯·梅斯(美国哈佛商学院教授)《新创企业管理》创业教育课程,掀开高校创业教育的序幕。我国“创业教育”一词,则是在1989年北京召开的“面向21世纪教育国际研讨会”,由联合国教科文组织首次提及。之后创业教育并未落地生根,而是直到1999年清华大学举办第一届“挑战杯”中国大学生创业计划大赛才逐渐得到教育界的重视。在这一客观因素的影响下,我国职业院校财经类学生创业教育显得十分薄弱,具体表现如下:

(一)国内职业院校财经类专业学生创业教育水平较低,没有形成系统的创业教育体系

我国创业教育起源于“业余”的创业挑战比赛,对创业教育的认知存在误区。财经类专业学生创业教育,是教授学生创办企业或开办公司的程序、方式以及经营管理经验,还是仅限于第二

[作者简介]¹颜国辉,1982年7月,男,汉族,福建厦门,厦门华夏学院财会金融系,讲师,教育学学士,主要研究方向:学生管理与思想政治教育。

课堂的创业实践活动,或是二者的辩证统一。国内尚未对此进行深入研究,缺少可供借鉴的教材和范例。以厦门华夏学院为例,就业指导课发展较为成熟,有规定的必修学分,公开发行的就业指导教材,就业指导工作日趋完善。但是创业教育仅限于组织学生参加校外培训和引入校外资源进行培训,创业教育水平低。

(二)国内职业院校财经类专业创业教育普遍缺少组织架构,创业教育缺少人力和制度保障

国内职业院校创业教育基本上都没有专门的组织架构,也没有专门的师资开展创业教育,一般的做法都是在就业指导部门对接简单的创业教育,由校团委对接创业教育活动(如福建省挑战杯大学生创业计划大赛等)。

福建省目前创业教育培训主要承接的部门是团省委,对接共青团中央、全国青联与国际劳工组织合作自2005年8月起在中国大学中开展KAB创业教育(中国)项目(简称“KAB项目”)。厦门市的创业培训则主要由厦门市人力资源和社会保障局开展的“1+1”SYB创业培训。“KAB”和“SYB”创业培训项目在综合性本科高校开展较为成熟,在职业院校开展则相对较为薄弱。调研厦门地区职业院校,大部分高校没有成立创业教育相应机构,且大部分高校未开展创业教育工作。

(三)国内创业教育师资培训资源匮乏,没有专门针对职业院校财经类专业学生创业教育的师资培训,财经类专业学生创业教育发展后劲不足

财经类职业院校教师参加创业教育培训机会少,就福建省而言,除了“KAB”创业师资培训和“SYB”综合创业培训项目,尚未开展财经类专业学生创业教育师资培训或针对财经类学生的创业专项培训,财经类学生创业教育及创业能力培养受到极大的制约。

二、职业院校财经类专业学生创业存在的主要问题

(一)创业方向辨识能力弱,创业较易失败

职业院校财经类专业学生与工科类、创意设计类专业学生创业方向明显不同。大多数工科、创意设计类学生通过个人专业技术能力可以形成有效的生产力,生产有形产品或创意服务产品。而财经类专业学生自身的技能很难形成有效的商品,而且随着财经类学生日趋增多,在就业和创业过程中逐渐处于不利地位。因此财经类学生在创业方向的选择上容易存在误区,缺乏有效指导,创业就容易失败。

(二)创业政策认知不足,缺乏创业信心

由于财经类专业所学的经济理论知识较多,对经营企业获利和个人工资所得的权衡,很多人对创业有较高的期待。笔者同财经类专业学生座谈交流,发现他们对创业政策了解很少,对创业前途也表现得十分迷茫,缺乏自信。学生对于上至国家,下至学校的创业政策、法律法规认知不足,导致其没有办法很好的维护自身的创业权益,经常在创业过程中出现违反国家政策或法律法规规定的做法,导致其创业缺乏信心。

(三)创业知识来源渠道不足,未能满足创业需求

目前,职业院校财经类专业学生囿于创业教育资源的不足,导致其创业知识来源受限。大部分学生创业知识来源于互联网、讲座报告和辅导员,这就导致其创业知识获取来源单一、专业化指导不足,缺少可供咨询的专业师资,大部分学生对于自己掌握的知识是否能够满足创业需求无从判定,无法满足自身创业需要。

(四)创业实践机会少,缺乏创业能力培养的载体

由于缺少系统化的创业教育体系和专业化的创业教育师资,再加上缺少创业资源、平台等必要载体,职业院校财经类学生创业实践机会匮乏。目前,多数地区和高校成立高校学生创业孵化园或者创业实践基地,更多地倾向服务于工科类和人文创意类学生,适合财经类学生的创业载体建设滞后。

(五)创业创新能力培养重视不够,创业训练

不足

创业知识来源单一、创业实践机会少、创业教育体系不完善、创业教育师资匮乏,导致职业院校财经类专业学生对于自身创业创新能力培养重视不够。多数学生创业能力培养主要依托社会兼职、校企合作企业实地考察、企业沙盘模拟实训课或淘宝销售、创业计划大赛等渠道,缺少系统化训练和指导,学生创业创新能力未能得到有效培养。

三、职业院校财经类学生创业教育的路径和对策

(一)政策支持和学校重视相结合,提升创业教育的地位

要提升学校创业教育的地位,从省市政策和学校规划上都应当给予重视,才能为创业教育的提升创造良好的环境,具体建议可以从以下几个方面着手:

1、省市政府、教育主管部门和相应的考核部门,应当成立专门的创业教育指导机构,规范职业院校创业教育行为。具体可从评估考核、学分规定、师资选配等方面着手,并依托省市级的创业教育课题研究、创业教育师资培训、创业教育教学比赛等方面,提供职业院校的创业教育交流平台。

2、学校应当在就业指导部门、校团委及学生组织,设立创业指导机构,并配备专兼职人员。校级就业相关行政部门选配专职创业研究人员,统筹创业教育工作;系部选配专任教师、辅导员、校友、合作企业代表成立创业教育指导委员会,具体负责学生创业教育工作开展。

3、政府和学校还应当设立专门的创业教育经费预算,制定创业教育奖励制度,保障创业教育工作有序开展。学校应当建立健全创业师资培训制度,创造条件培养专业化的创业师资教育队伍,制定专门预算和设立创业教育奖励基金,同时建立创业资源图书库和教学网络资源平台,为教师参与学生创业教育提供更好地平台,促进学校创业教育工作水平的提升。

(二)创业教育制度建设和体系规划并重,提升财经类学生创业教育实效

课堂教育与课外素质拓展都是大学生创业教育的重要组成部分。大学生创业教育包括创业创意及可行性、生产运营计划、市场营销规划、组织机构设立、财务管理、创业风险分析等主要内容。这些内容的教育和实践,应当通过课堂教育和素质拓展辩证统一,相辅相成,推进大学生创业引领计划,夯实职业院校财经类专业学生的创业基础。具体来说,可从以下几方面着手:

1、科学管理,健全创业教育组织机构和制度建设。职业院校财经类学生创业教育组织机构和制度建设,应当科学管理,在职业院校财经类专业所系部成立专门的创业教育研究机构。同时,在充分调研和分析财经类学生特点的基础上,从创业机构建设、创业知识体系设计、师资队伍建设等方面着手,健全创业教育教学研究和管理的组织机构,形成完善的创业教育制度。

2、因材施教,创业教育与学科建设相融合,优化创业教育体系。职业院校财经类学生创业教育应当在适应学生专业特点的基础上,将其纳入学生的学分体系。与此同时,应当注重创业教育的理论课程体系和实践教学体系的建设。一方面,理论教育体系应当主动同社会创业教育组织、企业管理层的合作,校内外结合开展创业理论教育工作;另一方面,优化实践创业教育实践教学体系,在创业孵化园、创业教育基地建设、校企合作单位顶岗实习等常规手段的基础上,开发适合财经类学生特点的创业教育实训课程,如中小企业组织机构设置与人力资源管理、中小企业薪酬方案设计、项目管理与团队运营等实训课程,让学生有效地提升创业的实践能力。

3、乘势而为,构建创业教育实战平台,提升学生创业实战能力。在课堂教育、素质、项目实训和必要的素质拓展活动的基础上,职业院校财经类学生应当积极构建学生创业实战平台。在财经类学生创业实战平台建设方面,可以一个场地多个创业团队,在不同的校企合作平台上进行不同

创业实战。以厦门华夏职业学院财会金融系“国寿·华夏”学生创业实践中心为例,在同一个场地与中国人寿、中国银行、工商银行、海通证券、万达电影院、和诚智达等多家企业合作,开展保险产品销售与理赔、银行业务办理、证券业务办理、电影票销售、理财产品销售等形式多样的创业项目,满足财经类不同专业学生的创业需求,促进资源利用的最大化。

(三)创业项目指导与区域经济发展需求相适应,发挥学生专业优势

职业院校财经类专业学生创业项目的指导十分关键,其经济学、管理类相关知识较为扎实,但是一般无法通过自有的技术或者特长形成有形商品,因此作为创业指导老师应当引导他们将创业项目与区域经济发展相结合,着重定位于现代服务业,更好发挥其专业优势,提升创业成功率。

创业项目选择方面,以现代服务业为主。目前我国经济发展转型,第三产业的比重逐渐增大,特别是现代服务业更是成为国家发展的一个重点,国家鼓励小微企业发展的法律法规和政策的出台也给现代服务业带来机遇。在创业项目遴选上,可以考虑财经类资格证培训、社区服务、金

融保险服务、投资理财服务等领域,适应市场需求,提升财经类学生创业的实效。

四、结语

2015年3月15日,李克强总理在十二届全国人大三次会议闭幕后,接受中外记者提问时候提到“大众创业、万众创新”这一表述,也充分表露了政府在创新创业方面的改革必将提供更好的政策,创造更加优良的环境。职业院校财经类专业学生如何抓住这一机遇,与在校期间的创业教育是密不可分的,这也对高校创业教育提出了新的要求。

参考文献:

- [1] 曾一军.基于服务业的财经类高校创业教育研究[J].长江大学学报(社会科学版),2012(7).
- [2] 裴蕾,李慧,李质甫.高职财经类学生创业能力培养的提升策略分析[J].科技创业月刊,2014(8).
- [3] 张文强.财经政法类大学生创业能力培养研究——基于对5所高校财经政法类学生创业能力的调查[J].河南社会科学,2012(4).
- [4] 李建英.地方财经类院校创新创业人才培养的SWOT分析[J].河北经贸大学学报(综合版),2012(4).

福建省第十五届运动会大学生武术比赛 拳术类难度分析

黄良杵

(厦门华夏学院 人文创意系, 福建 厦门 361024)

【摘要】对2014年福建省第十五届运动会大学生部武术套路比赛甲A组(本科高校、普通高校独立学院)和丙组(高职高专院校)男女运动员拳术类难度动作编排、完成情况进行统计分析。研究表明,男子难度训练水平高于女子,甲A组高于丙组。长拳项目的训练较为成熟,男女运动员在长拳项目的得分能力比太极拳、南拳项目高,但男女运动员的难度竞技水平都比较低。男子运动员较弱的是太极拳项目,而女子运动员的弱项是南拳。甲A组的难度训练水平、临场难度发挥水平及难度竞技水平均比丙组高。教练员比赛经验不足,难度动作申报不清楚,导致运动员无谓的丢分,特别是高职高专院校教练员尤为明显。建议科学训练,保证技术积累,定期举办高校武术套路教师、教练员培训班,增加省内高校武术套路比赛次数,促进高校武术竞技难度的提高。

【关键词】武术套路;难度动作;编排;完成

在现行的武术套路竞赛规则中,难度动作是整个套路的重点,其完成的质量高低直接影响着运动员的成绩。运动员在参赛时,也特别注意难度动作的选择、完成的质量,并且力求合理地把它们布局在全套动作中。难度动作的成败,关联着动作质量、演练水平的发挥以及扣分,直接影响比赛成绩。为此,本文对我省第十五届运动会大学生部武术套路甲A组和丙组运动员难度动作的编排与完成情况进行统计分析,旨在为高校武术套路的训练与竞技水平的进一步提高提供参考和借鉴。

本届武术比赛与往届武术比赛最大的不同,

就是由裁判员全部使用电脑评分操作,仲裁、总裁判长、副裁判长、裁判长都可以看到每位裁判员的打分情况;运动员在结束比赛后可以马上看到自己的得分,以及具体的扣分情况。最大限度地体现了比赛公平、公正和公开的原则。在自选项目中,动作质量的分值为5分,由3名A组评分裁判员组成,A组评分裁判员在3秒内将动作错误内容打点记录,运动员演练结束后,按先后顺序输入扣分编码,最后由电脑碰点扣分;演练水平的分值为3分,由3名B组评分裁判员组成,B组评分裁判员和裁判长根据运动员的整套完成情况,按三档九级分数纵向比较给分;难度

【作者简介】黄良杵,男,(1979-),福建漳州人,厦门华夏学院,讲师,大学本科,主要研究方向:民族传统体育。

的分值为2分,由3名C组评分裁判员组成,C组评分裁判员根据运动员申报的难度动作和连接动作在套路中的先后编排顺序,与运动员临场演练的难度动作和连接动作按顺序逐一进行同步对照确认,符合要求的难度给予确认,不符合要求的不予确认。

一、研究对象与方法

(一)研究对象 以参加2014年福建省第十五届运动会大学生部武术比赛的甲A组(本科高校、普通高校独立学院)和丙组(高职高专院校)共169名男、女运动员为研究对象。甲B组(本科高校高水平运动员)和乙组(普通高校中体育学院或系及体育职业技术学院)在各项目的参赛人数很少,多为1-3人,特别是甲B组,一个项目就1人参赛,做为参赛运动员的样本数太少,不具有普遍意义。因此,本文未将甲B组和乙组列为研究对象。

(二)研究方法

1.文献资料法 查阅了《武术套路竞赛规则与裁判法(2012)》和《福建省第十五届运动会(大学生部)武术(套路)竞赛规程》,以及相关对比赛分析的文献资料和关于武术难度动作的文献资料。

2.现场观察法 因本人为本届运动会武术套路比赛C组的裁判员,直接参与整个比赛过程,记录各运动员的难度动作编排、完成及难度得分情况,收集运动员相关难度动作的现场裁判评判数据,确保数据的真实性。

3.数理统计法 对所收集和记录的数据进行统计分析。

二、相关概念的说明

(一)编规分率

动作难度编规分率=实际动作难度编排分/规则规定动作难度分(1.4)×100%,连接难度编规分率=实际连接难度编排分/规则规定连接难度分(0.6)×100%。用以反映运动员的难度训练水

平。

(二)得编分率

动作难度得编分率=实际动作难度得分/动作难度编排分×100%,连接难度得编分率=实际连接难度得分/连接难度编排分×100%。用以反映运动员比赛的临场难度发挥水平。

(三)得规分率

动作难度得规分率=实际动作难度得分/规则规定动作难度分(1.4)×100%、连接难度得规分率=实际连接难度得分/规则规定连接难度分(0.6)×100%。用以反映运动员的难度竞技水平。

三、结果与分析

(一)难度动作编排情况分析

1.各项目难度动作编排分数情况分析

调查结果显示,甲A组(见表1、2):男子运动员在长拳、太极拳项目中的动作难度编排平均分、难度动作编规分率及总分均稍低于女子运动员,南拳项目则高于女子运动员;而在连接难度平均分上男子又高于女子;三个项目中,男子在太极拳中的平均分较低,只有1.01分,编规分率为72.14%,而女子则为南拳项目的平均分较低,为0.96分,编规分率为68.57%。丙组(见表3、4):三个项目中,除长拳的动作难度分稍低于女子外,男子运动员的动作难度编排平均分、难度动作编规分率均高于女子运动员;男子的最低分是太极拳为0.62分,编规分率为44.28%,女子的最低分是南拳为0.53分,编规分率为37.85%。而甲A组的各项数据总体明显高于丙组的各项数据。从难度动作编规分率平均分看,甲A组男子女子分别为82.37%、81.42%,丙组男子女子分别为58.33%、51.90%;从连接难度编规分率平均分看,甲A组分别为36.10%、30%,丙组分别为22.77%、17.21%。难度动作编排分数是反映运动员日常训练的难度动作完成能力的重要指标。由此可见,男子难度训练水平高于女子,甲A组高于丙组。

表 1 甲 A 组难度动作编排分数情况(\bar{x})

	动作难度分		连接难度分		总分	
	男	女	男	女	男	女
长 拳	1.30	1.36	0.25	0.23	1.55	1.59
太极拳	1.01	1.10	0.21	0.18	1.23	1.29
南 拳	1.15	0.96	0.19	0.15	1.35	1.11
平 均	1.15	1.14	0.21	0.18	1.37	1.33

表 2 甲 A 组难度动作编规分率(%)

	动作难度分		连接难度分	
	男	女	男	女
长 拳	92.86	97.14	41.66	35.00
太极拳	72.14	78.57	35.00	30.00
南 拳	82.14	68.57	31.66	25.00
平 均	82.37	81.42	36.10	30.00

表 3 丙组难度动作编排分数情况(\bar{x})

	动作难度分		连接难度分		总分	
	男	女	男	女	男	女
长 拳	1.03	1.05	0.17	0.16	1.20	1.22
太极拳	0.62	0.60	0.11	0.07	0.74	0.67
南 拳	0.80	0.53	0.13	0.08	0.93	0.61
平 均	0.81	0.72	0.13	0.10	0.95	0.83

表 4 丙组难度动作编规分率(%)

	动作难度分		连接难度分	
	男	女	男	女
长 拳	75.71	75.00	28.33	26.66
太极拳	44.28	42.85	18.33	11.66
南 拳	57.14	37.85	21.66	13.33
平 均	58.33	51.90	22.77	17.21

2.各项目难度动作编排的构成情况分析

除规则规定外, 本届比赛规程还规定甲 A 组、丙组限选做 A 级难度, 运动员套路中使用 B、C、D 级难度只按 A 级难度加分; 运动员选报同一平衡、腿法、跌扑动作难度不得超过 1 次, 选报同一跳跃动作难度不得超过 2 次, 同一动作难度的连接难度必须是两种不同形式的连接。少数运动员只有在 A 级难度已经选满的情况下, 水平较高的运动员为了获得更高的难度分, 才会选择更高级别的难度。两个组别六个项目中, 只有 7.12% 的人选做 B 级动作难度。在平衡类别难度中, 较多人选择的难度动作有: 153A (21 人次)、163A (12 人次); 在动+静连接难度中, 较多人选择的有: 324A+7(43 人次)、323A+1(40 人次)、312A+6 (32 人次)、333A+6(32 人次)、244A+6(12 人次); 在动+动连接难度中, 有 20 人次选择 312A+335A 动作难度。编排难度时, 甲 A 组占 98% 的教练员会在动作难度后面加连接难度, 而丙组只有 57.15%。在完成套路中, 丙组教练员还出现以下几种编排上的失误: (1) 运动员的能力只能完成 A 级的难度动作, 教练员给编排 B 级的难度动作, 没有能力完成高一难度时, 会连带出现其他错误动作, 动作难度分没不但拿不到, 反而会丢失动作质量分, 甚至还会影响裁判员降低演练水平分的评判。(2) 运动员有能力完成 A 级的难度动作, 但教练员没有申报。312A、335A 两难度动作, 运动员都能轻松完成, 教练员没给编排成 312 A+335A, 可多得 0.05 分的连接难度分。(3) 连续做两个以上的同一难度或连接难度, 如: 在同一套路中做了 3 次 312A(0.2 分), 根据竞赛规则和规程的规定, 即使 3 次都做成功, 也只能得 0.2 分; 更何况该运动员完成 312 A 时, 3 次都出现击响腿脚尖未过肩, 动作质量分要扣 0.3 分。再如: 在同一套路中做了两个 333A+6 难度动作, 动作难度分加连接难度分也只有 0.25 分; 而该运动员两次都出现坐盘大腿未交叉, 同时还有一次出现手撑地的附加支撑动作, 动作质量分要扣 0.4 分。可见, 教练员比赛经验不足, 难度动作申报不

清楚, 不能准确把握和理解难度申报规则, 导致运动员无畏的丢分, 特别是高职高专组院校教练员尤为明显。

(二) 难度动作完成情况分析

1. 各项目难度动作完成分数情况分析

难度动作完成分是反映运动员在比赛中临场发挥水平的重要指标。调查结果显示:

甲 A 组(见表 5、6、7): 从难度动作完成情况看, 三个项目中, 男子运动员动作难度完成分最高的是长拳 1.06 分, 最低分是太极拳, 仅为 0.87 分; 女子运动员最高的也是长拳 1.05 分, 最低分也是太极拳 0.74 分。连接难度分方面, 男女运动员最高都是长拳, 分别为 0.17 分、0.16 分; 最低都是南拳, 分别为 0.12 分、0.08 分。在长拳项目中, 男子运动员与女子运动员的难度动作完成分在三个项目中是最高的, 说明男女运动员在完成长拳项目的难度动作较为成熟, 太极拳和南拳两个项目较为薄弱。从得编分率上看, 男女运动员的难度动作得编分率平均分分别为 83.42%、75.93%, 大部分的运动员能够较好地完成所编排的难度动作; 而男女运动员的连接难度得编分率就相对较低, 分别为 65.93%、59.48%, 在完成所编排的连接难度的能力相对较差。从得规分率上看, 男女运动员的难度动作得规分率平均分分别为 68.56%、61.66%; 而连接难度得规分率平均分则更低, 分别为 23.88%、18.86%; 说明男女运动员的难度竞技水平比较低。

丙组(见表 8、9、10): 从难度动作完成情况看, 男子运动员难度动作完成分最高的是长拳为 0.83 分, 最低的是太极拳为 0.45 分; 连接难度分最高是长拳 0.11 分, 最低是南拳 0.06 分。女子运动员难度动作完成分最高的是长拳 0.67 分, 最低的是南拳 0.20 分; 连接难度分最高的是长拳 0.06 分, 最低的是南拳 0 分。从总体上看, 不论是动作难度分、连接难度分还是总分, 男女运动员在长拳项目上的得分都比太极拳和南拳高, 说明男女运动员在长拳项目上的得分能力比较高, 长拳项目的训练比较成熟。从得编分率上看, 男女运动

员的难度动作得编分率平均分分别为 76.47%、56.06%；男子最高的是长拳 80.58%，最低的是太极拳 72.58%，男子运动员长拳的临场发挥比其他两项好，在太极拳项目的临场发挥较弱；女子最高的是太极拳 66.66%，最低的是南拳 37.73%，南拳的临场发挥较差。男女运动员的连接难度得编分率平均分分别为 61.19%、22.02%；女子的南拳项目甚至为 0 分。得规分率上看，男女运动员的难度动作得规分率分别为 44.99%、33.80%；连接难度得规分率分别为 13.88%、4.44%；反映男女运动员的难度竞技水平很低。男子运动员的得编分率和得规分率都比女子运动员高，男子运动员的临场发挥比女子运动员好，难度竞技水平也比女子高。

在与各高校的教练员了解得知，本科院校运动员平常的武术训练时间比较有保障，而高职高专院校运动员大都是临时组队，突击训练的。因此，专项能力较差，动作质量一般，临场经验不

足，这些都是导致差距产生的主要原因。甲 A 组与丙组对比，甲 A 组的难度动作完成情况、得编分率、得规分率都比丙组高，从另一侧面反映出，甲 A 组的技术积累比丙组高，训练方面等都比较有保障。

由此可见，长拳项目的训练较为成熟，男女运动员在长拳项目的得分能力比太极拳、南拳项目高，但男女运动员的难度竞技水平都比较低。男子运动员较弱的是太极拳项目，而女子运动员的弱项是南拳。甲 A 组的难度训练水平、临场难度发挥水平及难度竞技水平平均比丙组高。

2. 各项目难度动作完成失误情况分析

运动员在比赛中难度动作失误的具体情况表现为：跳跃难度动作失误的主要原因为转体度数不足、有申报没有做、完成难度动作顺序颠倒。做动+静连接难度时，连接难度失误主要为两脚依次落地、移动、跳动、附加支撑、动作难度未完成、提膝腿脚触地、坐盘散开等。做动+动连接难

表 5 甲 A 组难度动作完成情况(\bar{x})

	动作难度分		连接难度分		得分	
	男	女	男	女	男	女
长 拳	1.06	1.05	0.17	0.16	1.24	1.20
太极拳	0.87	0.74	0.14	0.10	1.01	0.84
南 拳	0.95	0.80	0.12	0.08	1.08	0.88
平 均	0.96	0.86	0.13	0.11	1.11	0.97

表 6 甲 A 组运动员各项目动作难度得编分率和得规分率(%)

	得编分率		得规分率	
	男	女	男	女
长 拳	81.53	77.20	75.71	75.00
太极拳	86.13	67.27	62.14	52.85
南 拳	82.60	83.33	67.85	57.14
平 均	83.42	75.93	68.56	61.66

表7 甲A组运动员各项目连接难度得编分率和得规分率(%)

	得编分率		得规分率	
	男	女	男	女
长 拳	68.00	69.56	28.33	26.66
太极拳	66.66	55.55	23.33	16.66
南 拳	63.15	53.33	20.00	13.33
平 均	65.93	59.48	23.88	18.86

表8 丙组难度动作完成情况(\bar{x})

	动作难度分		连接难度分		得分	
	男	女	男	女	男	女
长 拳	0.83	0.67	0.11	0.06	0.95	0.73
太极拳	0.45	0.40	0.08	0.02	0.53	0.42
南 拳	0.61	0.20	0.06	0	0.68	0.20
平 均	0.63	0.42	0.08	0.02	0.72	0.45

表9 丙组运动员各项目动作难度得编分率和得规分率(%)

	得编分率		得规分率	
	男	女	男	女
长 拳	80.58	63.80	59.28	47.85
太极拳	72.58	66.66	32.14	28.57
南 拳	76.25	37.73	43.57	25.00
平 均	76.47	56.06	44.99	33.80

表10 丙组运动员各项目连接难度得编分率和得规分率(%)

	得编分率		得规分率	
	男	女	男	女
长 拳	64.70	37.50	18.33	10.00
太极拳	72.72	28.57	13.33	3.33
南 拳	46.15	0	10.00	0
平 均	61.19	22.02	13.88	4.44

度时,主要是动作难度没完成。比赛中只出现一个动动连难度,即312A+335A,失误主要是做侧空翻难度时手撑地。甲A组难度失误原因中,转体度数不足、有申报没有做的情况较多,而丙组还出现完成难度动作顺序颠倒的情况,这也反映出教练员不能准确把握和理解难度申报规则,以致运动员白白丢分。

四、结论与建议

(一)结论

1. 福建省大学生甲A组和丙组武术套路运动员三个参赛项目的难度动作编排分数水平,反映男子难度训练水平高于女子,甲A组高于丙组。

2. 福建省大学生甲A组和丙组武术套路运动员长拳项目的训练较为成熟,男女运动员在长拳项目的得分能力比太极拳、南拳项目高,但男女运动员的难度竞技水平都较低。男子运动员较弱的是太极拳项目,而女子运动员的弱项是南拳。甲A组的难度训练水平、临场难度发挥水平及难度竞技水平平均比丙组高。

3. 福建省高校教练员比赛经验不足,难度动作申报不清楚,不能准确把握和理解难度申报规则,导致运动员无谓的丢分,特别是高职高专组院校教练员尤为明显。

(二)建议

1. 制定有针对性的训练计划,改进训练手段,合理安排训练时间,保证技术积累,加强赛前心理训练,努力提高福建省大学生甲A组和丙组运动员武术套路的竞技水平。

2. 定期举办高校武术套路教师、教练员培训

班,加强对难度动作编排、申报和训练水平的培训。避免因难度申报不符合规定或申报的难度不能正确反映运动员的水平,而影响运动员难度得分的现象发生。此举不仅为高校教师之间的交流提供平台,而且有利于高校教师了解武术发展的最新动态及发展方向,有利于提高教师教练员的专业技术及训练水平的提高,更有利于武术项目在高校中的深入普及与推广。

3. 增加省内高校武术比赛次数,促进高校武术竞技难度的提高。多组织省级大学生武术比赛、交流活动,或校际间的武术比赛,搭建运动员和武术爱好者相互交流学习平台,不仅促进运动员提高专项技能,积累比赛经验,而且还可以增进各高校间友谊,促进高校武术的快速发展。

参考文献:

- [1] 中国武术协会审定.武术套路竞赛规则与裁判法(2012)[M].北京:人民体育出版社,2012.
- [2] 张修昌,陈红梅.湖南高校优秀武术套路运动员难度选用状况研究[J].搏击·武术科学,2014,11(8):58-60.
- [3] 李本一,姚丹,翟晓丹.第十一届全运会武术套路女子刀术难度动作编排选用分析[J].河北体育学院学报,2011,25(1):78-81
- [4] 陈建民.第11届全运会武术套路女子拳术类项目预选赛难度动作分析[J].武汉体育学院,2009,43(12):65-67.
- [5] 赵秋菊,李立杰.对高水平女子长拳自选套路难度动作编排现状的分析[J].沈阳体育学院学报,2007(1):119-121.
- [6] 张一龙,张继生.湖南省高校竞技武术发展现状调查与对策研究—以湖南省第八届大学生运动会武术比赛为例[J].搏击·武术科学,2010,7(8):38-40.

高校残疾人大学生心理特点分析及对策

范莉梅

(厦门华夏学院 财会金融系,福建 厦门 361024)

【摘要】随着高等教育大众化与国家政策的推行,越来越多的残疾人能够进入到高等院校接受高等教育。残疾人大学生有其自身的优点,但是由于生理的残缺带来生活的诸多不方便加上家庭可能存在着贫困问题,残疾人大学生在学习、生活、人际交往中容易陷入困境,易产生各种心理问题。对残疾人大学生的心理特点进行分析,寻找适于解决这些问题的办法是当前高校教育的重要内容。

【关键词】残疾人大学生;心理;健康

自我国于2008年7月实施《中华人民共和国残疾人保障法》以来,越来越多的残疾人进入大学校园接受高等教育。2015年02月05日,国务院印发了《关于加快推进残疾人小康进程的意见》,该意见聚焦残疾人基本民生保障和就业增收,提出要落实好《特殊教育提升计划(2014-2016年)》及后续行动,制定加快发展残疾人职业教育的政策措施,推动发展以职业教育为重点的残疾人高中阶段教育。随着高等教育大众化与国家政策的推行,将来会有更多的残疾人能够进入到高等院校接受职业教育。然而,残疾人大学生进入高校,和健全大学生一起生活、学习,凸显出很多新的问题。残疾人大学生由于生理的残缺带来生活的诸多不方便,在学习、生活、人际交往中往往陷入困境,易产生自卑、自闭、焦虑、抑郁等

方面的问题,这些问题直接影响着残疾人大学生的心理健康。关心和帮助残疾人大学生,了解残疾人大学生的心理特点,并采取相应的措施和对策,加强残疾人大学生心理健康教育已经成为高校教育和管理中的重要内容。

一、残疾人大学生心理特点

(一)自卑与过度自尊的心理

残疾人大学生在高校中属于特殊弱势群体,由于生理上存在缺陷,他们比健全大学生承受着更大的心理压力,往往会产生自己哪里都比不上别人的观念。面对一个全新的环境,残疾人大学生不得不再次面对周围异样的眼光和评价,对于残疾人大学生来说,这是一个十分痛苦却必须经历的过程。许多健全大学生能做到的事,若自己无法做到,就在心理上失去平衡,陷入了自卑、不

[作者简介]范莉梅,女,(1984-),福建建瓯人,厦门华夏学院财会金融系,讲师,硕士,主要研究方向:高校思想政治教育及学生心理健康。

自信的状态,总觉得自己低人一等,自己的缺陷无法改变,无法实现理想,看不到自己的优点也看不到希望,并由此陷入难以自拔的境地。正是由于身体存在缺陷,大多数残疾人大学生对外界表现得特别敏感,人们的眼光、语言和肢体动作都可能会被他们理解为人们在有意无意地针对自己。对于自己的隐私特别的注重,经常过多的注意别人对自己的态度,对别人的评价极为敏感。残疾程度低的残疾人学生会采取对老师、同学隐瞒身体状况的方式来保护自己的自尊心。这种过度自尊正是自卑心理过度发展的表现。

(二)孤独感

由于身体的缺陷,残疾人大学生他们在生活、学习等方面遇到的困难比普通大学生更多。怨天尤人的心理让他们觉得自己受到了不公平的待遇,加上在成长环境中,如果周围的人们曾经因他们不健全而嫌弃他们,进入高校后势必还是会担心别人鄙视或者嘲笑自己身体残疾,而不愿主动与他人正常交流。当他们需要帮助的时候却碍于情面不愿意去主动寻求帮助,因而无法及时获得适当的支持和帮助,这样就会失去本该得到的学习或者就业的机会。对由于身体的原因无法去做或不能做好的事情而感到心理不安,不敢在公众场合露面、不敢参与竞争,不敢加入学校和班级活动,总觉得自己会拖后退,久而久之,同学们和老师难以接近,加上自我封闭就产生了孤独感。

(三)偏激心理

残疾人大学生一般会表现得较敏感,特别是后天残疾的大学生尤其是对语言较敏感。一些涉及身体部位的对于健全大学生来说再正常不过的谈论都可能令残疾人大学生觉得是含沙射影、伤自尊而感到无法忍受,直到最后以偏激的方式将这杨的感觉表现出来。比如表现为爱钻牛角尖,歪曲理解现实生活中的社会现象;对社会中的消极现象深恶痛绝,喜欢用放大镜来看待社会中的消极面;虽然平时寡言,但特别喜欢针砭时弊,往往抓住了一个落脚点就会把问题放大,

并且要求别人也要同意这样的观点。宿舍关系、同学关系上容易走极端,容易出现嫉妒心理,多才多艺的同学,谈情说爱的同学或情侣,个性张扬的同学都令他们反感。一旦小矛盾出现,在语言上少不了言辞激烈地回击,甚至有的残疾人大学生还悄悄“往护肤品里添加沐浴露”,“把舍友的东西藏起来”,“故意影响舍友休息或活动”,选择在背地里对这些发生矛盾的对象进行报复。尤其是同学不恰当甚至是无意的称呼,他们会当即流露出愤怒情绪或采取自卫的手段加以报复。入学后相处一段时间,同学们就会发现这类同学心胸不够宽广,对事不够宽容,加上这类同学对很多事物都带有偏见,导致了很多同学会选择避而远之。

(四)焦虑心理

焦虑心理主要发生在高年级,因为在这个时候,残疾人大学生面临就业的压力。随着高校扩招,每年的毕业生人数不断增加,用人单位的买方市场下,完全是根据自己的需要和意愿来接收毕业生。普通健全大学毕业生的就业都存在压力,而残疾人大学生就业范围相对更狭窄,就业压力可想而知。可能是自己生理残缺不全的原因,残疾人大学生更加渴望得到稳定的工作,过上稳定的生活^[1]。当看到其他残疾人毕业生无法就业或在求职中屡屡被拒时,觉得自己前途黯淡,悲观失望,沉沦,绝望,焦虑心理自然而然就产生了。

(五)善良而富有同情心

残疾人大学生为人处事往往是单纯的,善良的,考虑问题相对简单,做事情或与人交往时不会想着提防对方,很少与人斗心眼,比较直率。往往是一根直肠子,说话或者做事可能会引起别人的不适却不自知。由于自己身体的不便,在别人遇到困难需要帮助时,残疾人大学生往往会想到自己遇到困难时的无助,所以当别人有需要的时候,会在自己力所能及的情况下帮助他人。特别是对与自己同样残疾的人有特别深厚的同情心^[2]。这种同病相怜的感情使同种残疾的人们容易

结为有限的社会支持网络,甚至相互依恋,感情十分融洽。正因为共同的缺陷,聚在一起时比较愿意倾吐自己的心里话,交流生活和学习的感受。残疾人大学生中性格内向不愿表露者,在得到别人的帮助之后,往往会心存感激,并且会寻求机会回报。

(六)意志坚强

相比健全大学生而言,能够进入到高等院校学习的残疾青年必然经历了一番勤奋努力,在过去十几年的求学生涯中,在同残疾进行不屈斗争中,养成了良好的学习习惯,遇到难题时也显得比健全大学生更加有毅力。他们大都都很珍惜来之不易的学习机会、社会工作机会,也会表现出踏实肯干等诸多优点。他们不仅能克服身体原因,跟正常人一样学习、生活和工作,甚至还可能为社会做出比正常人更大的贡献。

二、残疾人大学生心理问题对策

(一)换位思考用心呵护,关心关注

残疾人大学生的内心世界相对封闭,把自己局限在一个狭隘的空间中,所以更需要学校的学生、教师调动起来,共同关心、帮助残疾人大学生健康成长。尤其是思想政治辅导员在日常生活中要适时地走近他们,关心他们,了解他们,要做他们的朋友,及时帮助他们解决他们生活中出现的问题,同时要帮助他们寻找自身的潜在能力和特长,在思想上得到成长。要建设和完善奖学金、助学金、特困生补助,充分利用正在实行的国家助学贷款的政策,积极优先办理贫困残疾生的贷款,帮助贫困残疾生在物质上解决后顾之忧。在班会或者活动中鼓励同学们要学会换位思考,“假如我是残疾人,假如我的亲人是残疾人,我会怎么做?我该怎么办?”宿舍的舍友、班级的同学也要注重引导残疾人大学生,影响他们的价值观和人生观,逐渐让他们明白老师和同学对他们的理解以及关心。如辅导员在新生入学前就要对新生资料进行审查,及时发现残疾人大学生的需求,以各系党总支为单位建立档案并上报学生处。由学生处将残疾学生档案下发至教务处、公

寓办、心理咨询中心等机构。新生入学时,学校公寓办在宿舍安排中尽量安排残疾学生住在下铺,安排方便残疾学生的楼层;专业指导老师要注意征询残疾学生体育课是否需要申请免修;上课、食堂就餐、外出活动时舍友们要能够主动提出陪伴,不要让他们落单。要对残疾人大学生的日常生活给予切实的帮助和方便而不是搞形式,让残疾人大学生在学校里找到归属感,让他们感受到爱,让他们怀着感动回馈周围的人群,实现良性循环。

(二)教授心理调适方法,自我调节

大多数的残疾人大学生有着自卑与过度自尊的心理、孤独感、偏激心理、焦虑心理,因此要通过创建文明的校园文化和和谐的人文环境,改善一些自卑和自闭心理,帮助残疾人大学生走出“牛角尖”。当残疾人大学生档案建立后,学校心理咨询中心要结合这些残疾人大学生的具体情况,开展团体心理辅导,教授心理调适方法,引导学生积极开展自我心理调适工作,进行自我意识、自我认可、自我接纳和自我欣赏的意识培养,使他们支撑起自己的健康的心理世界和精神世界,强化自尊、自立、自信信念,促使他们积极追求知识,发展自我^[9]。班主任老师和思想政治辅导员老师要当好引路人,在深入了解他们心理特点后,要及时帮助他们解决一些心理上的困惑。要在平时的交流中潜移默化地使他们树立正确的人生观、价值观和世界观。比如要让他们明白,人生不可能一帆风顺、完美无缺。只有经受挫折和磨难洗礼之后取得的成功,才具有更加深远的价值;要让他们明白,挫折能给人以打击,带来痛苦、烦恼,甚至绝望,但正是残缺和痛苦之后才造就了个体坚强的灵魂,变得更有韧性、豁达和成熟;更要让他们明白,经历过这些风雨后,才会更加有力量,更无畏惧地去面对未知的人生。

(三)提供心理沟通途径,注重引导

残疾人大学生比健全大学生承受着更大的心理压力,更需要给予心理沟通和引导。充分利用高校心理健康教育资源,对残疾人大学生积极

开展有效的心理教育,如在心理健康课程,引导残疾人大学生能够正确地看待自身的生理缺陷,克服或消除自卑、孤独、偏激、焦虑等不良的心理状态。同时,学校心理咨询机构一般会通过对新生进行的心理测试对新生的心理状况做一个大致的把握。若残疾人大学生出现各因子偏高的情况可以通过思想政治辅导员对其进行深入了解和跟踪。个别隐瞒残疾的大学生在心理测试结果分析上也会表现出较偏激,较不稳定的情绪,如果心理咨询机构工作人员和思想政治辅导员能够认真分析和观察,还是可以及早发现的。在入校伊始就向全校新生发布心理咨询机构联系方式、思想政治辅导员心理信箱,为残疾人大学生提供专业的心理问题咨询和解答,心理问题相关书籍的推荐指引,消除和缓解他们的心理问题和心理障碍,力争把残疾学生的不良心理消除在萌芽状态。

(四)善于发现和培养,发掘潜力

“当上帝关上一扇门的时候,他一定会为你打开一扇窗”。在生活中我们会发现许多残疾人虽然身体某个部分残疾了,但是另外的某个身体部分却能表现出非凡的能力。老师们除了在专业课学业上指导他们,还要善于发现并培养和发展他们的优点和特长,充分发掘他们的潜力。尤其是班主任和辅导员,要更加主动地发现每个残疾人大学生身上的优点,善于抓住他们在生活、学习中的细小环节创设教育情境,提供给他们施展才能的机会,让他们找到自己的社会地位和存在感。针对残疾人大学生采取“因人施教”,积极为他们搭建交流平台,增强团队精神,培养合作意识,提高他们的社交能力,丰富他们的精神世界。

(五)集学校、社会、家庭合力,齐抓共管

残疾人大学生的教育工作是一项系统性的复杂的工作,这需要集学校、社会、家庭合力,共同努力。身残志坚的残疾人大学生比普通大学生更懂得决定今后生活出路的关键因素是学有所成。高校内的力量能够帮助他们在校期间打好扎实的专业基础,然而残疾人大学生最担忧的事情就是走上社会后,会因自己的残疾而被心仪的工作单位拒绝,被健全人瞧不起,不能在自己喜欢的工作岗位上施展自己的才能,所以,还需要社会给予他们更多的帮助。有国务院《关于加快推进残疾人小康进程的意见》的指引,全社会一起来关注残疾人大学生的就业问题,倡导人与人之间树立“平等、参与、共享”文明观念。有了这两方面的力量还不够,家是心灵的港湾,家庭内部的教育互动十分重要,家庭成员要多鼓励关爱残疾人员、肯定他们的价值,努力营造和谐、温馨的家庭氛围。家长成员还要用勤劳简朴等美德感染残疾成员,让他们逐步形成自立、自主、自强的精神。构建以家庭教育为主、学校和社会教育通力配合的机制,齐抓共管,解决好残疾人大学生心理问题,帮助他们顺利融入社会,获得更好的发展。

参考文献:

- [1] 李华平.论普通高校残疾大学生心理特点及教育对策.教育科学,2006,4(2):94-96.
- [2] 韩淑华.残疾大学生心理健康现状及解决措施.湖北函授大学学报,2014,9(16):42-43.
- [3] 吴雅君.残疾大学生心理问题的思考.科教导刊,2014,3(3):224-225.

刍议“90后”大学生就业特点

林若川

(厦门华夏学院 检验科学与技术系,福建 厦门 361024)

【摘要】“90后”大学生如今已经站在就业的十字路口,由于他们成长背景的特殊性,在就业形成自己的特点和问题,本文通过分析他们就业的特点和问题,提供一些高校就业指导工作的新思路。

【关键词】“90后”大学生;就业指导;新思路

近年来,“90后”大学毕业生开始步入社会,成为就业市场的一支生力军。他们成长于改革开放经济蓬勃发展的新时期,既受到传统思想的熏陶,又接受西方文化的冲击,意识形态呈现多元化特点,其就业情况受到社会各届的关注。对于即将步入就业择业阶段的“90后”大学生,高校的就业指导工作应该开拓新的思路,在内容和形式上更有针对性。

一、“90后”大学生的就业特点

1、兴趣多元化,思想更独立

改革开放以来,随着市场经济的发展,人民生活条件普遍提高。“90后”大学生就是在这样的时代中成长起来,经济全球化和市场经济带来的意识形态,不断冲击着“90后”一代的思想,从而使他们的兴趣多元化,对新事物接受能力更强,也更有创造性。在就业的过程中,“90后”大学生不仅仅把工作当成是一个谋生手段,也很重视工作是否符合自己的兴趣,注重自己工作的品质。

2、求职途径多,择业面丰富

如今社会职业分工越来越细化,新兴行业和新型工种发展迅速。“90后”大学生在面临择业的时候有了更多的选择和机会。网络信息平台贡献了大量的就业资讯,为大学生开辟了更多的求职途径。许多新型工种可以通过网络平台在虚拟空间中开展工作,进一步丰富了“90后”大学生的就业形式。

3、就业目标更务实

目前我国经济结构尚在调整过程,传统的以来料加工制造为主体的经济发展难以吸引大学生,且教育同质化现象更加剧了大学生的就业竞争压力。因此,“90后”大学生在求职的时候,会根据生活成本和未来人生发展的需要,进行性价比综合比较,在就业过程中更看中实际价值。相比以往的大学生,“90后”一代求职目标更明确,也更务实。

4、就业意识形成较早

【作者简介】林若川,生于1984年5月,男。籍贯:福建厦门。化学学士学位,主要研究材料化学。现工作于厦门华夏学院检验科学与技术系,讲师。

市场经济出于财富积累和社会对成功的评判标准的改变,促使“90后”大学生的自我意识觉醒和增强。他们乐于证明自己,渴望接触社会。因此,很多大学生会利用课余时间或假期做兼职,一部分大学生充分利用QQ、淘宝、微信开办网络店面,做起生意。学生时代的工作经历,使他们早早形成了就业意识,对他们的日后就来产生一定影响。

二、“90后”大学生就业择业中存在的问题

1、信息安全问题

社会信息化虽然为“90后”大学生获取就业资讯提供了极大便利,但由于网络信息安全存在大量的隐患:学生的个人信息泄露、网络诈骗现象严重等等。“90后”大学生的社会生活经验有限,思想仍然比较单纯,面对庞大的信息量,难以作出正确的判断。大学生在就业过程中受骗上当的现象频频发生,或者在就业后也常常发生劳资纠纷。

2、职业生涯长期规划能力差

多数“90后”大学生在择业的过程中,只注重短期利益,对工作的要求通常很高:高薪酬、高地位、高福利,另外工作环境要舒适、工作强度不能太高,盲目地将这些作为好职业的标准。而对于自己是否能在工作中发挥所长、未来的职业提升空间是否充裕很少考虑,使许多学生错过了一些很有发展潜力的工作机会。

3、责任意识薄弱

社会环境日渐开放,学校教育逐步转向强调“以生为本”的定位,加上原本自我意识就比较强烈,使“90后”大学生愈加强调个人价值和个人权益,而责任意识相对薄弱得多。很多“90后”在参加工作以后,暴露出缺乏执着精神,应付任务,逃避责任等缺点。

4、就业资源利用不合理

“90后”大学生相对于以往的大学生而言,在就业过程中有很多优势,其中之一就是就业资源丰富。发达的信息网络,使“90后”可以充分掌握各类招聘信息和人才市场需求动态;“双向选择”

式的开放就业形势,给了大学生更多的择业自由;政府出台了不少扶持大学生就业创业的政策等等。然而“90后”大学生在掌握这些珍贵资源的时候,却不能有效地进行利用:或者对招聘信息不重视;或者缺席企业招聘会;或者对就业政策不了解等,错失了許多重要机会。

三、就业指导工作的新思路

“90后”大学生在就业中所遇到的问题,既有社会环境造成的“外因”,也有个人因素造成的“内因”。高校在开展就业指导工作时应该“对症下药”,修正大学生的就业观,提高大学生就业能力,有针对性地调整工作的侧重点。针对“90后”大学生目前的就业情况,高校就业指导工作的重心在原有的基础上,应该倾向以下几点。

1、重视就业信息安全化

高校在就业指导中要实现信息安全化,有效途径主要有两个。一方面,高校必须建立自己的就业信息平台,将可靠的、安全的就业信息传送给学生。在学生与招聘企业之间搭建信息桥梁。保障学生私人信息不外泄的同时,将优质的就业机会推荐给学生。此外,学校也可以向用人单位引荐合适的毕业生。另一方面,在就业指导的课程或讲座中增加求职安全意识培养的教育内容。通过系统的培训,指导学生学会正确识别和处理信息内容,加强信息安全防范意识。

除此之外,学校还可以增加相应的法律法规宣传教育讲座,指导学生在信息安全受到侵害的时候,如何通过正当的方式保障自身权益。进一步提高学生的安全意识。

2、培养职业发展长期规划能力

“90后”大学生中虽然有相当一部分学生有课余兼职的经验,但相较于正式的求职还是有一定差距。学生很难在兼职的过程中把握个人职业发展规律,更谈不上放远目光,做出长期职业生涯规划。对此,学校可以通过几个着眼点展开就业指导。

首先,开设职业生涯规划教育课程和专题讲座。这是目前多数高校采用的主要手段,有一定

效果,但内容不够全面,也不够系统化,且专业性不强。高校设计职业生涯指导课程时,应该针对不同专业学生制定不同的教学课程。课程内容应紧跟对口行业发展规律,结合学生实现自我价值的需求,并且对未来的发展趋势有一定的预测性。形式上,可以结合专项指导课程、系列讲座和企业宣讲等等

其次,职业生涯规划指导不能停留在课堂上。高校应该增加学生顶岗实习、校外实践的机会。让学生在实现的工作环境中感受企业文化,了解行业发展前景,观察个人职业发展机会,加深对长期职业发展规划的认识。

第三,学校应该增设大学生更专业化的求职咨询平台,解答学生在求职过程中的疑问,为学生提供个人职业规划的参考意见。

3、加强培养责任意识

对于任何一家单位来说,责任意识都是聘任职员的一个重要条件。“90后”大学生的心态较为浮躁,在就业过程中稍显功利。高校应该将培养学生的责任意识当成一项重要议题。一方面,加强社会主义核心价值观教育,引领“90后”大学生树立社会主义核心价值观。另一方面,改进就业指导课程体系,增加诚信教育课程、责任教育课程以及集体主义观教育课程。培养学生形成“公私”概念,树立责任意识。

4、提升有效资源利用率

“90后”大学生缺乏合理利用就业资源能力,根本原因还是缺乏有效的引导。要提升学生资源

利用的能力,首先,要建设科学的就业信息管理平台,对就业信息进行科学的分类归纳,学生可以迅速通过高效的检索路径获得自己真正需要的信息,不再因为信息量庞大,无法细看内容而错过重要信息,错失就业良机。其次,通过就业指导课程加强学生对资源管理和利用的意识。第三,在就业指导课程中,详细解读对学生最有价值的就业政策和法规,帮助学生充分利用优势资源。第四,将优质的就业单位、长期合作的企业等整合成“就业资源库”,为学生管理、共享就业资源提供便利。

四、总结

“90后”大学生即将或已经走入职场,展开他们新的人生阶段。他们成长于新时代新形势之下,既有着以往大学生所没有的优势,也面临着新的挑战。高校在“90后”大学生就业之际应当根据他们的特点和就业过程中所遇到的问题有针对性地采取措施,帮助他们更好地实现身份转换,更快地融入职场,早日实现他们的“中国梦”。

参考文献:

- [1] 屠皎皎.“90后”大学生就业观教育探析[D].苏州大学硕士学位论文,2011.
- [2] 赵云鹏.“90后”大学生就业心理特点与解决对策[J].高校辅导员,2012,(3):67-69.
- [3] 周纯,李化俗.浅谈大学生就业观与就业指导[J].南京林业大学学报,2002,2(4):31-33.

浅谈如何提升高职院校基层团组织凝聚力

陈博文

(厦门华夏学院 学生处,福建 厦门 361024)

【摘要】如何提升组织凝聚力是高职院校基层团建工作中十分重要的议题。本文通过研究影响高职基层团组织凝聚力的原因,探究提升基层团组织凝聚力的途径。

【关键词】高职院校;基层团组织;凝聚力

党的十八大提出了“社会主义协商民主是我国人民民主的重要形式”,第一次在党代会报告中使用了“社会主义协商民主”这一概念。这标志着中国共产党推动社会主义民主化进程的理论与实践都迈入了一个新的阶段。共青团组织是党的青年基础战略的主要阵地,而高职院校基层团组织是其培育战略主力军的重要营地,如何将党的社会主义协商民主科学理论和实践深化贯彻到基层团组织中,通过各方参与、民主实践,平等协商,逐步提升基层团组织的凝聚力,成了高职院校基础团组织建设的新方向。

一、影响基层团组织凝聚力的几个原因

在传统的威权管理体制下,高职院校基层团组织工作更多的是被赋予一种道德内涵,过多的强调责任和贡献,而忽视了基层团组织的凝聚力,使基层团组织在发展的过程中,逐渐分散了队伍的凝聚力。这其中存在几个原因。

1、部分共青团员对团组织的认识不足

大学生团员是高职院校的基层团组织的主要成员。如今社会发展呈现开放化和多元化,新的观念和意识形态冲击着大学生团员的思想,许多大学生对于团组织的定义没有充分的学习和研究,在新思潮的影响下对团组织的认识产生动摇。部分团员过分追求个性化、特殊化和自我主义,不尊重团员的权利,不遵守团员的准则。相反的,还有一些团员则在精神上脱离了团组织,敷衍或者逃避团组织的学习活动,变得自私功利。此外,传统的威权管理体制还催生了一部分没有独立意识的团员,对团组织的学习和活动被动地配合参与,对团组织的发展漠不关心。

这些消极的思想使基层团组织的意识和思想产生了分歧,从精神上分化了基层团组织的凝聚力。

2、团建工作的制度和组织方式滞后

时代在发展,然而团建工作却没有跟上发展的脚步。高职院校脱胎于传统的中职学校,又有

[作者简介] 陈博文,男,生于1986年11月。籍贯:福建厦门。现就职于厦门华夏学院学生处,辅导员,主要研究机械电子技术。

别于本科学校。其基层团组织的制度和规范有别于中职和本科学校。基层团组织应根据高职学生理论学习薄弱、重视实践培养的特点,开展团学活动。然而现阶段高职院校的团建工作往往将本科学校的方式和方法依葫芦画瓢地照搬,显得生硬而滞后,缺乏创新。

另一方面,高职院校的团建工作通常由政治辅导员开展,少数教师只做兼职指导,导致主要的团建任务集中在少数的辅导员身上,多数兼职团务工作的教师对自身在团组织中的位置认识模糊,使其在基层团组织工作中的作用弱化。

团建工作在制度和组织方式滞后,使基层团组织从制度上弱化了凝聚力。

3、民主意识淡化

传统威权管理制度给新时期高职基层团组织建设工作带来的最大后遗症是民主意识淡化。高职基层团建工作与学生日常管理工作中在很多方面有交叉,分工不明确,常常造成以团代管的工作形式。基层共青团员在团务活动中被动地处于被管理,被安排的状态,对团学活动渐渐失去热情。对团学活动参与的主动性降低,使高职共青团员的民主意识逐渐淡化,缺乏主人翁精神。

民主意识的淡化从意识形态上分散了高职基层团组织的凝聚力。

二、提升基层团组织队伍凝聚力的几个途径

在庆祝中国人民政治协商会议成立65周年大会上,习总书记对民主协商作出了精辟的论述,他强调三点:一是凡是涉及群众切身利益的决策都要充分听取群众意见,通过各种方式、在各个层级、各个方面同群众进行协商。二是要完善基层组织联系群众制度,加强议事协商,做好上情下达、下情上传工作,保证人民依法管理好自己的事务。三是要推进权力运行公开化、规范化,完善党务公开、政务公开、司法公开和各领域办事公开制度,让人民监督权力,让权力在阳光下运行。这番论述从平台搭建上、从制度完善上、从能力提升上等几个方面阐述了社会主义协商民主的深刻内涵。

深入学习社会主义协商民主理论,将其科学规律运用到基层团组织建设中,对提升基层团组织队伍凝聚力有十分重要的作用。

1、通过思想提升凝聚力

首先,个人的认识和思想的统一,是团学思想教育的重要目的。当今社会是一个文化多元,思想进步、观念碰撞的时代,在团学工作中,应该鼓励团员表达自己的真实想法,增进团员间相互沟通和了解,从而达到团组织内部思想层面的相互信任与了解,进而引导其指向统一的社会主义核心价值体系。

其次,高职基层团建工作应从党团思想教育的根本出发,加强团员基础知识的教育,组织立场鲜明,主题突出、形式新颖的学习活动。使每一个团员先从认识团组织开始,逐步认识团员的权利和义务。通过思想教育帮助团员树立正确的人生观、世界观和价值观。

第三,高职基层团组织的思想教育要在方式和途径上寻求突破。在工作中充分运用网络技术,开办团学教育的互动社交网页,开通新闻宣传通道,开辟主题专栏。引导团员关注时政,关心团组织的发展现状,树立主人翁意识。

2、通过事业提升凝聚力

基层组织是共青团事业的起点和归宿。每一个团员都是共青团事业的直接参与者,每一个团员都在从事着基层团组织建设和发展事业,都承担着一定的历史使命。因此,基层团组织要经常调动每一位团员参与探讨组织建设、谋划组织发展,保证每一位团员都能精心对待基层团组织这份事业。

首先,加强团务工作队伍建设,提升每个团务工作者的自我身份认同感觉和团建事业使命感。定期开办团建工作相关的培训班,通过交流和学习使团务工作者明确自身在基层团组织中的定位和责任,产生归属感。

其次,不断完善高职基层团建工作的制度,让更多的教职人员加入到团建工作中,扩大团务工作者的队伍。将基层团建工作从由个别部门承

担的“管理任务”发展成全校共同参与的党团教育事业的。

再次,基层团组织应定期开展基层团员代表大会,为团员参与团组织工作的开展、管理和决策提供平台,建立起“人人都参与管理,人人都是管理对象”的运营机制,通过对团建工作的事业心,将团员团结在组织中。

3、通过情感提升凝聚力

基层团组织要以系统的理论从总体上关注团员的成长,尊重团员积极的兴趣爱好和合理的利益诉求。新时期的大学生在许多领域产生兴趣,基层团组织工作者应该充分关注共青团员对自身发展的渴望,强调“以人为本”,创造更多的机会,让青年团员可以实现自我发展。

首先,重视团员作为人所具有的个人情感,在学习、工作和生活中培养组织成员之间的“战友”情谊,注重基层团组织建设过程中人与人之间的情感交流。

其次,注重校园人文环境的建设,通过健康的环境来引导团员形成健康的兴趣爱好和情感交流渠道,将人文与情感联结起来,打造共青团员的“精神家园”,通过情感层面的交流维系团组织的凝聚力。

4、通过团干培养提升凝聚力

一支优秀的团干部队伍,对于促进基层团组织的团结发展至关重要。基层团组织团干的选拔要以协商民主为主要方式进行、要以全面发展为主要目标完善团干培养工作、要以有效衔接为主要内容推进团干队伍培养工作,将此作为推进团干选拔、培养与发展的根本动力。

首先,团干部选拔工作应当走群众路线,公开

透明化,贯彻协商民主精神,听取群众意见,在团干的任用上,先获得群众的认可,夯实群众基础。同时,还要发挥群众的监督作用,规范团干队伍的工作作风,提升团干队伍的自律性。

其次,而且要发挥团组织优势,完善干部的培训制度,一方面进一步加强对团干队伍的思想教育,使其在思想觉悟上具有先进性。另一方面,提升团干队伍的工作能力,以更好的服务获得群众的信任。从而建设出一支思想素质高,开拓意识强,工作实绩优的高校基层团干部队伍。

一旦团干队伍的素质得到群众的认可,思想觉悟走在群众前面,工作获得群众的信任,就能形成一股凝聚基层群众的核心力量。

三、总结

提升基层团组织凝聚力并非一朝一夕的事,需要长期的努力和坚持。高职团务工作者必须深刻学习习近平总书记的重要讲话,紧紧把握青年的思想脉搏,密切地关注团员的成长,引导青年团员形成正确的政治人格。同时,坚持在基层团建工作中推进协商民主作用,深化培养广大团员青年对党团组织的感情,增强对党团组织和当前政治制度的认同感,坚定为党团事业奋斗的信念,成为党的事业的合格接班人。

参考文献:

- [1] 夏娟.试论增强高校基层团支部活力和凝聚力的有效途径[J].河北省社会主义学院学报,2010,(3):78-80.
- [2] 袁九生,周琼.如何有效增强基层团支部的活力和凝聚力[J].浙江工业大学学报,2006,(10):63-64.

QSA 智能家居实验室设计思路

厦门华夏学院 卢光义 李志阳 万瑾
福建求实智能股份有限公司 房春雷

【摘要】为了深化校企合作,共同促进智能楼宇应用型技能人才的培养。福建求实智能股份有限公司、厦门华夏职业学院本着互利互惠和企业适当支持学校建设的原则,经双方友好协商,一致同意在华夏学院建设 QSA 智能家居实验室。实验室一方面作为福建求实智能股份有限公司生产的智能家居、智能酒店等产品的展示和体验。另一方面设 15 个实验实训工位,供学生实验实训使用。本文将 QSA 智能家居实验室规划设计过程中所考虑的因素进行综合性的阐述,最终呈现给大家一个比较完整的,实用性较好的智能家居实验室设计方案。

【关键词】智能家居;实验室;设计思路

一、总体布局

(一)实验室概况

QSA 智能家居实验室设在大音楼 301 室,由福建求实智能股份有限公司和华夏职业学院联合共建。实验室规划 2 个功能区域,(1)体验区:福建求实智能股份有限公司生产的智能家居、智能酒店等产品的展示和体验。(2)实验实训区:设 15 个实验实训工位,1 个核心设备安装和显示的电视墙,可以进行视频监控系统、入侵报警系统、智能家居系统、智能酒店系统的设计、安装、调试等实训项目。

下面分别是实验室效果图(图一)、实训台分布效果图(图二)。



图 1 实验室效果图

[作者简介]

- 1、卢光义,1964-11,男,汉,福建永定,厦门华夏学院,副教授,学士。主要研究方向:建筑智能化。
- 2、李志阳,1981-12,男,汉,福建厦门,厦门华夏学院,讲师,硕士。主要研究方向:光电。
- 3、万瑾,1976-10,女,汉,湖北武汉,厦门华夏学院,副教授,博士。主要研究方向:科学仪器。
- 4、房春雷,1962-7,男,汉,河北沧州,福建求实智能股份有限公司,工程师,学士。主要研究方向:机电。

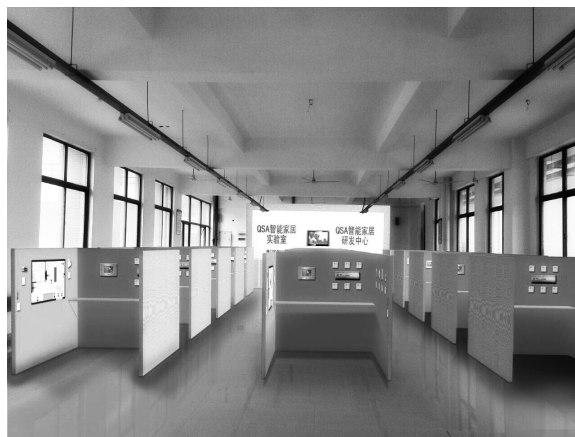

图 2 实训台分布效果图

(二) 实验室主要实训项目

实验室建成后可以进行的主要实训项目有：

1、视频监控系统

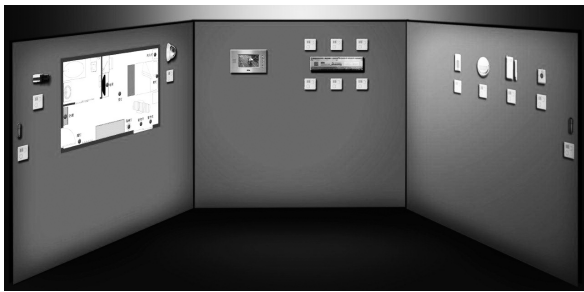
(1) Q9 接头的制作与同轴电缆的设备连接；

(2) 各种典型摄像机的安装与调试；(3) 硬盘录像机的连接与调试。

2、入侵报警系统

(1) 常用报警探测器的认识与连接；(2) 报警系统的组成与安装调试。

3、智能家居系统

(1) 可视对讲门禁系统安装与调试；(2) 灯光场景控制系统安装与调试；(3) 报警系统与智能终端组成与安装调试；(4) 智能家居系统的认识与实际应用。

4、智能酒店系统

(1) 认识智能酒店控制系统整个组成架构及原理；(2) 学习智能酒店控制系统安装与调试；(3) 智能酒店客控系统安装调试及其实际应用。

5、智能家居、智能酒店的体验

(1) 可以真实地体会到求实智能家居和智能酒店的实际应用效果；(2) 可以真实地感受到求实智能家居和智能酒店的科技成果。

二、实验室设计方案

(一) 视频监控系统

1、系统结构

利用现有的 1 台 4 路硬盘录像机为系统的核心设备，现有的一个快球摄像机作为硬盘录像机其中 1 路视频输入，另外安装 1 台枪式摄像机为硬盘录像机提供另外 1 路视频输入，这 2 路视

频信号固定连接到硬盘录像机。在每个实训台安装 2 台摄像机，其中 1 台为枪式摄像机，另 1 台为半球摄像机，这 2 台摄像机提供的视频信号作为硬盘录像机另外 2 路视频输入。15 个实训台的视频信号分 15 批次选择性地连接到硬盘录像机。硬盘录像机的输出连接 1 台

55 寸彩色液晶电视机。系统结构图如图 3。



图 3 视频监控系统结构图

2、实训项目的实现

(1) Q9 接头的制作与同轴电缆的设备连接

Q9 接头是视频电缆与摄像机、硬盘录像机等设备连接的重要接头，在视频监控系统中使用量非常多。Q9 接头与视频电缆的连接是视频监控系统工程实施的重要环节。Q9 接头的制作与视频电缆的设备连接步骤有：①剥线；②芯线焊接；③屏蔽层焊接；④组合等。

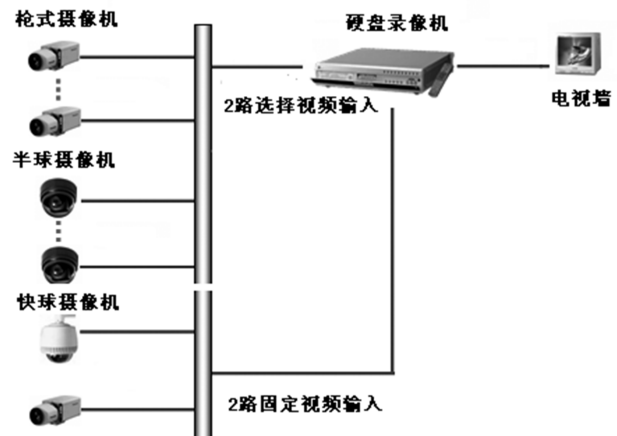
实训时每组 2 位同学，每位学生做 1 个 Q9 头连接，1 个 12VDC 电源接头连接，2 人互相配合完成实训台 1 台枪式摄像机、1 台半球摄像机的连接。要求学生按规范要求完成连接，无短路，无虚焊，外观美观。连接完成后，通过将电视墙后对应编号视频电缆连接到硬盘录像机的视频输入，显示屏(TV)上能稳定、清晰地显示实训台监控画面。一组学生完成实训后，剪除 Q9 接头和电源接头，让下一组学生继续实训。

(2) 各种典型摄像机的安装与调试

①每组学生在完成第 1 个实训项目 Q9 接头的制作后，将连接了 Q9 接头的视频电缆与摄像机的 BNC 头连接，将电源线电源接头与摄像机电源接头连接，此时实训台的摄像机开始工作，提供视频信号输出；②学生观察记录实训台 2 台摄像机安装方法和安装步骤；③学生观察和记录电视墙两侧快速球型摄像机和普通枪型摄像机的安装方法和步骤。

(3)硬盘录像机的连接与调试。

①每组学生完成 4 路视频信号与硬盘录像机连接，电视墙上快速球型摄像机，该路信号编号为 Y1,已经固定连接在硬盘录像机的第一路视频输入,学生不用改变。电视墙上普通枪型摄像机,该路信号编号为 Y2,已经固定连接在硬盘录像机的第二路视频输入,学生不用改变。实训台枪型摄像机，视频信号编号为 C1、C3、C5、C7、C9、C11、C13、C15、C17、C19、C21、C23、C25、C27、C29，分批次与硬盘录像机第三路视频输入信号 Y3 连接,即第一组学生完成前面的操作时,将 C1 与 Y3 连接,以此类推。④实训台半球型摄像机,视频信号编号为 C2、C4、C6、C8、C10、C12、C14、C16、C18、C20、C22、C24、C26、C28、C30，分批次与硬盘录像机第四路视频输入信号 Y4 连接,即第一组学生完成前面的操作时,将 C2 与 Y4 连接,以此类推；

②画面显示与切换,每组学生在完成前面的连接后，显示屏幕 TV 上应正常显示 4 路视频信号。学生操作硬盘录像机实现单画面分别显示和 4 画面分割显示,实现硬盘录像机的画面分割功能；

③学生将硬盘录像机录像功能进行设置,设置为 24 小时录像,并进行录像回放操作；

④学生对硬盘录像机进行云台参数设置,实现对快速球型摄像机,即第一路视频信号的控制,包括上下左右移动,镜头的光圈、焦距、聚焦的控制。

(二)入侵报警系统

1、系统结构

充分利用现有的 1 台 BOSCH 7400 报警主机及其配套设备,结合(1)常用报警探测器的认识与连接;(2)报警系统的组成与安装调试等实训项目。设计在每个实训台的右边板安装 5 米主动红外探测器 1 对,被动红外探测器 1 个,煤气泄漏探测器 1 个,门磁 1 个,紧急按钮 1 个。由 BOSCH 7400 报警主机提供 RS485 总线,所有前端探测器经 74571 单防区模块接入 RS485 总线。系统结构如下图 4。



图 4 入侵报警系统结构图

2、防区分配

由于 BOSCH 7400 报警主机板自带 8 个防区,这 8 个防区作为预留防区。所有经 RS485 总线连接的探测器的防区从第 9 防区开始使用,每个实训台使用 5 个防区,共使用 75 个防区,即从 9 防区到 84 防区,具体防区分配如表 1。

表 1 防区分配表

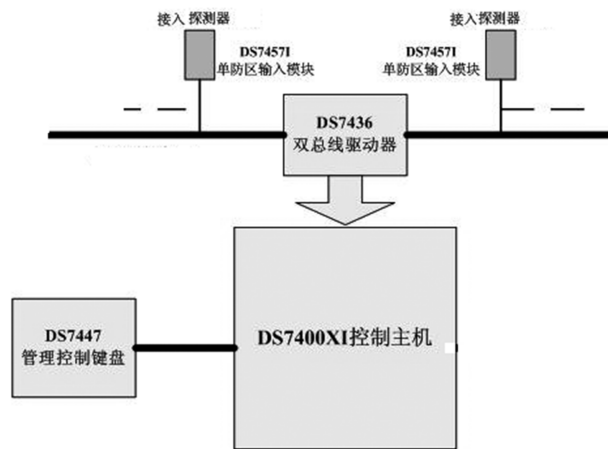
序号	前端探测器	对应防区号
1	5 米主动红外探测器	9 (1) , 14 (2) …80(15)
2	被动红外探测器	10 (1) , 15 (2) …81(15)
3	煤气泄漏探测器	11 (1) , 16 (2) …82(15)
4	门磁探测器	12 (1) , 17 (2) …83(15)
5	紧急按钮	13 (1) , 18 (2) …84(15)

备注:16(2)前面的数值 16 为防区号,括号内数值 2 表示第 2 号实训台。各 7457I 单防区模块按照以上表格编号,使之——对应。

3、实训项目的实现

(1)常用报警探测器的认识与连接

每个实训台安装了 5 种报警探测器,实训时学生先观察 5 种报警探测器的外观,对其功能有初步认识。实训同样 2 人一组,要求完成 DC12V 电源连接,7457I 单防区模块总线连接,探测器开关量的连接。

① DC12V 电源连接,主动红外、被动红外、煤气泄漏探测器要求有 DC12V 电源供应才能工作。将 RVS4*0.5 电缆的其中 2 芯用于 DC12V 电源的正负端,将它们与探测器电源接线端对应连接。连接的步骤为:A)剥线;B)搪锡;C)连接;

② 总线连接,每个 7457I 单防区模块的 RS485 总线接线端都要与报警控制器提供的 RS485 总线连接。控制器总线由 RVS4*0.5 电缆的另外 2 芯传输,分 485+和 485-两个信号,与 7457I 单防区模块对应信号连接;

标准的连接步骤是:A)剥线;B)搪锡;C)套热缩管或黄蜡管;D)焊接;E)捆扎。考虑到 7457I 单防区模块的总线长度有限,每组学生实训完成后都要剪除,以便下一组学生的连接,这样经多组学生实训后,7457I 单防区模块总线长度不足,不能继续使用造成浪费,因此只要求学生简单连接,步骤修改为:A)剥线;B)连接;C)绝缘胶布简单包扎绝缘;

③ 开关量连接,每个探测器提供 1 个开关量,经 7457I 单防区模块与报警控制器连接,占用报警控制器 1 个防区。学生根据开关量类型,NC 或 NO 型,加上 EOL 线尾电阻,将探测器输出开关量与 7457I 单防区模块连接线连接,连接的步骤也是:A)剥线;B)连接;C)绝缘胶布简单包扎绝缘;

④ 7457I 单防区模块防区号设置,根据实训台防区分配表和 7457I 单防区模块防区号设置

方法设置对应防区号。

(2)报警系统的组成与安装调试

报警控制器主机、操作键盘、警铃(警号)、电源等设备在实验室建设时安装调试好,不要求学生安装。学生将各实训台探测器通过 7457I 单防区模块与控制器总线连接,这样就组成了完整的报警控制系统,操作的键盘固定安装在操作台面上。

每组学生完成实训台的连接后,轮流进行实训 2 的操作。要求的操作有:①将其他实训台的所有防区旁路;②主动红外即时防区测试,须进行布防、触发主动红外、报警、撤防等操作;③被动红外延时防区(延时 10S)测试,须进行布防、触发被动红外、延时、报警、撤防等操作;④ 24 小时防区测试,须进行触发紧急按钮、报警、紧急按钮回位、清除报警等操作。有兴趣的同学可以继续对进行煤气泄漏探测器和门磁探测器的操作。

防区类型设定、延时时间设定等在实验室安装调试时做好,不要求学生进行操作。

(三)求实 QSA 智能家居控制系统

1、系统结构

利用求实 1 台 7 寸智能终端为系统的核心设备,现有的报警系统前端设备作为家居安防报警输入,这套智能家居系统不影响原有的报警入侵系统;通过智能终端进行布置家居安防。在每个实训台安装 1 台 7 寸智能终端,其中各配套有 1 台 12V 电源给终端供电;15 个实训台的终端信号连接到中心交换机,在操作台处安装 1 台求实楼宇对讲主机极其配套供电电源,将其信号连接到中心交换机;通过 IP 及其信号设置调试,实现呼叫对讲功能。

2、实训项目的实现

(1)网络水晶头的制作与报警输入 P 头的设备连接

网络水晶接头是智能终端、对讲主机等设备连接的重要接头,是对讲系统音视频信号传输的关键,在网络信号传输系统中使用量非常多。报警输入与智能终端的连接通过 P 头线排,也是重

要连接接头。网络水晶头与 P 头的制作与智能终端及报警设备的连接步骤有①剥线；②理线、压线；③接头处焊接；④组合等。

实训时每组 2 位同学，每位学生互相配合网络打水晶头、报警输入 P 头及 1 个 12VDC 电源接头连接,2 人互相配合完成实训台报警设备与智能终端连接；智能终端与对讲主机连接及设置。要求学生按规范要求完成连接,无短路,无虚焊,外观美观。连接完成后,通过设置对讲网络 IP 地址,实现智能终端与对讲主机通话；在智能终端里操作完成智能家居布撤防及对智能终端功能学习与认识。

(2)各种智能终端和报警系统及对讲主机的安装与调试

①每组学生在完成第 1 个实训项目接头的制作后,将连接了报警接头的信号与智能终端连接；智能终端和对讲主机接入中心交换机。确保一切接线妥当后,将供给智能终端及对讲主机电源处空开打开。此时实训台的智能终端及操作台的对讲主机开始工作,提供信号输出；②学生观

察记录实训台智能终端安装方法和安装步骤；③学生观察和记录智能终端及对讲主机的安装方法和步骤。

(3)智能终端与报警系统及对讲功能的连接与调试。

①在智能终端上设置报警布撤防；②认识智能终端的功能；③设置智能终端与对讲主机间的通话、监视。

(四)求实 QSA 智能酒店控制系统

1、系统结构

利用 1 台求实客控主机为系统的核心设备,在操作台左边板的中间位置上布置 9 盏电压为 12V 或 24V 的指示灯,通过这些指示接入客控主机进行设置,可调试出所需场景控制的变化。在每个实训台安装 1 台客控主机,其中各配套有 9 盏指示灯；在操作台处安装一带空开的强电回路给客控主机供电,将指示灯接入客控主机相应位置；在客控主机上方安装智能控制开关面板,通过系统调试使得开关面板操作响应所设置的场景需求。系统结构图如下图 5。



图 5 QSA 智能酒店控制系统结构图

2、实训项目的实现

(1)指示灯及开关面板与客控主机设备的连接

指示灯各回路接入到客控主机的工艺是很重要的,要保持接入口的牢固、整齐、美观;开关面板到客控主机的连线需要把线路整理清楚,这段线路采用网络线弱电连接,需要保证接线的可靠、整齐,方便查找线路;指示灯和开关面板与客控主机连接步骤有①剥线;②理线;③接线;④组合等。

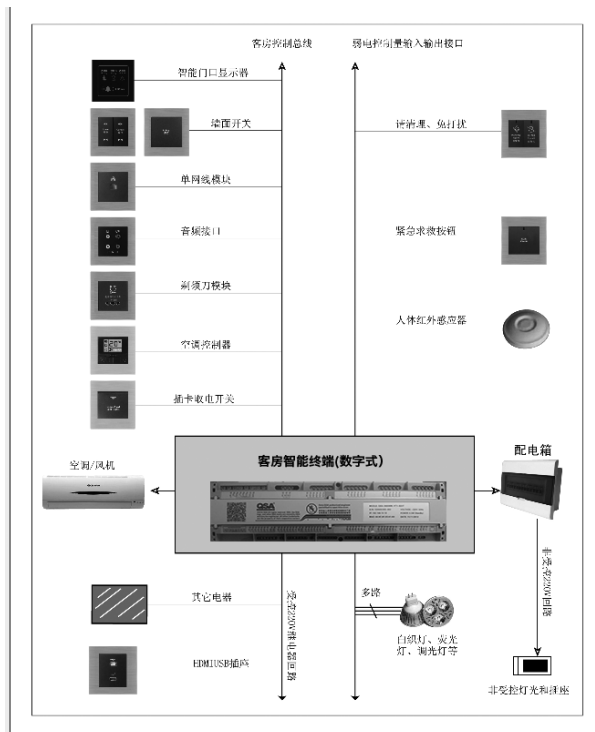
实训时每组 2 位同学,每位学生互相配合,指示灯与开关面板部分分配操作;2 人互相配合完成实训台强弱电与客控主机连接;要求学生按规范要求完成连接,无短路,无虚焊,外观美观。连接完成后,检查线路是否有误,特别是弱电部分的线色是否对应。一组学生完成实训后,拆下与客控主机连接部分接头,让下一组学生继续实训。

(2)各种智能终端和报警系统及对讲主机的安装与调试

①每组学生在完成第 1 个实训项目接线的

制作后,确保一切接线妥当后,将供给客控主机电源处空开打开。此时实训台的客控主机开始工作,提供信号输出;②学生观察记录实训台智能终端安装方法和安装步骤;③学生观察和记录客控主机强弱电输入、输出接入的安装方法和步骤。

(3)客控主机控制连接与调试

①通过客控软件设置参数,将所设参数下载到客控主机,在操作面板观察是否响应设置的参数;②学习设置客控软件,了解客控系统的工作原理;③按要求设置参数,真正学会应用客控系统。

参考资料:

- [1] 林火养.智能小区安全防范系统[M].北京:机械工业出版社,2012.
- [2] 迟长春.建筑弱电工程设计[M].天津:天津大学出版社,2010.

轮式工程机械设计概述

王慈

(厦门华夏学院 信息与机电工程系,福建 厦门 361024)

【摘要】系统论述工程机械设计中的基本概念和基本方法,内容包括工程机械发动机的选择、行驶理论、牵引性能、传动系设计、制动系设计、转向系设计等。工程机械整体性能主要包括牵引性能、动力性能、机动性能、经济性能、作业安全性能、操纵舒适性能。(1)工程机械的牵引性能,是反映在各挡作业速度下牵引力随速度的变化而变化的情况以及能够发出最大牵引力的性能,它直接影响着工程机械的作业能力与作业效率。(2)动力性能是反映工程机械以不同挡位行驶时,所具有的加速性能及所能达到的最大行驶速度和爬坡能力,动力性能的指标用动力因素来评价。(3)机动性能是反映工程机械的直线行驶的稳定性及狭窄场地转向和通过的能力;机动性能与操纵性能有很大的关系,操纵性能常以工程机械通过性能的几何参数表示,包括最小离地间隙、纵向通过角、接近角、离去角、最小转弯半径等。(4)经济性能是指在保证工程机械牵引性能及动力性能的前提下,以尽量少的燃油消耗量达到经济作业、行驶的能力。(5)工程机械作业安全性能包含两个方面:工程机械稳定性能和工程机械制动性能。工程机械稳定性能表明工程机械作业在坡道上行驶时抵抗纵向和横向倾翻和滑移的性能;工程机械制动性能反映工程机械在各种行驶速度下停车的能力。

【关键词】工程机械;系统设计

一、工程机械发动机的选择

(一)按工程机械最大车速计算:

发动机功率应大于等于以最高车速行驶时行驶阻力功率之和,即^[1]

$$P_{eH} \geq \frac{1}{\eta_T} \left(\frac{Gf}{3600} V_{\max} + \frac{C_D A}{76140} V_{\max}^3 \right)$$

式中:

P_{eH} —发动机额定功率,kW;

η_T —传动系的传动效率;

G —工程机械质量,N;

f —滚动阻力系数,轮式工程机械 $f=0.03$,履带式工程机械 $f=0.08$;

V_{\max} —工程机械最高车速,km/h;

C_D —空气阻力系数, $C_D=0.8$;

A —工程机械在前进方向上的投影面积, m^2 ;

(二)按工程机械所要求的最大爬坡度 $i_{\max}(\%)$

[作者简介] 王慈,男,(1964-),福建厦门人,厦门华夏学院信息与机电工程系,高级工程师,主要研究方向:机电一体化。

计算

当已给定工程机械所要求的最大爬坡度 i_{max} (%)时,按下式计算发动机所需功率:

$$P_{eff} = \frac{1}{\eta_T} \left(\frac{Gf}{3600} \cos Q_{max} V_{min} + G \sin Q_{max} V_{min} \right)$$

式中:

V_{min} —最大爬坡度时的行驶速度,可按发动机最大转矩时的转速和最低挡速比计算;

Q_{max} —最大坡度角,可按给定的最大爬坡度 i_{max} 计算, $i_{max} = \tan Q_{max}$ 。

(三) 根据发动机最大转矩 T_{emax} 及其相应转速 n_T

发动机的转矩适应性系数 K_m , 为发动机最大转矩 T_{emax} 与发动机额定功率转矩 T_{eH} 之比:

$$K_m = T_{emax} / T_{eH}$$

K_m 值大, 发动机转矩适应外负荷变化的能力大, 一般要求 K_m 值在 1.20 左右。

发动机转速适应性系数 K_v , 为发动机额定功率转速 n_{eH} 与发动机最大转矩转速 n_T 之比:

$$K_v = n_{eH} / n_T$$

$K_v : n_{eH}$ 接近 n_T , 将增加传动系的档位, 使换挡操作频繁, 一般要求 K_v 值在 1.4~2.0。

(四) 发动机适应性系数 ϕ

发动机适应性系数 ϕ : 为转矩适应性系数 K_m 与转速适应性系数 K_v 的乘积, 表明发动机适应工程机械作业工况的程度, ϕ 值愈大, 则发动机的适应性愈好, 可以减少换挡次数, 减小传动系的磨损并降低油耗, $\phi = 1.6 \sim 2.6$ 。

二、轮式工程机械行驶理论

工程机械有效牵引力 F_{kp} 为驱动轮切线牵引力 F_k 克服轮胎滚动阻力 F_f 后输出的平行于地面, 并沿行驶方向作用的推力, 即:

$$F_{kp} = F_k - F_f$$

当驱动转矩作用在驱动轮上时, 产生切线牵引力, 这个牵引力随着负荷的增加而增加, 同时轮胎相对地面的滑转也增加, 当牵引负荷超过轮胎与地面的附着能力的极限值之后, 轮胎发生全

滑转; 牵引力与滑转率之间的关系曲线称作滑转率曲线, 如下图所示:

为计算最大牵引力, 引入附着系数 ϕ

$$\Phi = F / G\phi$$

式中:

F —轮胎与地面全滑转时的最大切线牵引力, 即附着力;

$G\phi$ —附着重量



图 1 滑转率曲线

从图可见, 牵引力随滑转率增加, 当牵引力增加到滑转率 $\delta = 100\%$ 时, 牵引力达到最大值。

在进行总体参数的选择和确定发动机功率与底盘质量的匹配关系时, 通常根据不同机种的作业特点来选择合适的附着系数 ϕ_H 作为额定工况, 而不是把附着系数 ϕ 作为合理工况进行匹配, 对于工程机械, 通常选择滑转率 $\delta = 15\% \sim 35\%$ 范围内的某一值所对应的 ϕ_H 作为额定工况进行总体参数匹配; 例如, 履带推土机常取 $\delta = 15\%$ 所对应的 ϕ_H 值作为额定工况, 而轮式装载机则取当 $\delta = 30\%$ 所对应的 ϕ_H 值作为额定工况进行总体参数的匹配。

三、工程机械牵引性能

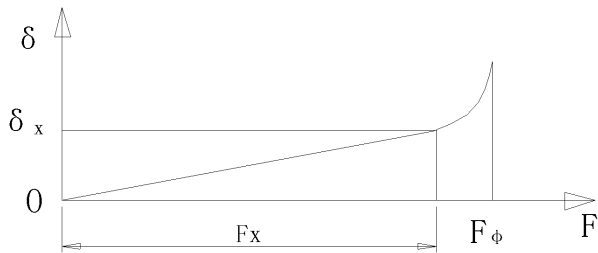
工程机械牵引性能是指工程机械依靠其行走机构和地面的相互作用所发挥的牵引力来完成作业过程的能力。

(一) 牵引力和牵引功率平衡

1. 牵引力平衡方程:

$$F_k = F_f + F_i + F_x$$

式中:

F_k —行走机构切线牵引力;

F_r -滚动阻力;

F_i -坡道阻力;

F_x -工作阻力,作用在工作装置上的切线作业阻力。

在驱动力矩 T_k 的作用下,行走机构切线牵引力

$$F_k = T_k / r_d;$$

式中:

r_d -驱动轮动力半径;

滚动阻力:

$$F_r = G f \cos \alpha;$$

式中:

G -工程机械使用质量;

f -滚动阻力系数;

α -地面坡度角

坡道阻力:

$F_i = \pm G \sin \alpha$; ‘+’号表示上坡;‘-’号表示下坡;

牵引力平衡方程中只有消耗在克服工作阻力的那部分切线牵引力才能用来完成工程机械的有效作业,称为工程机械有效牵引力 F_{kp} ,即

$$F_{kp} = F_x$$

2. 牵引功率平衡方程:

$$P_{kp} = P_e - (P_{Ba} + P_{PTO} + P_{mq} + P_{\delta} + P_r + P_i + P_j)$$

式中:

P_{kp} -消耗在克服工作阻力上的功率即工程机械有效牵引功率;

P_e -发动机有效功率扣除各种损失后剩余的,可供进行有效作业的功率;

P_{Ba} -为驱动辅助装置消耗的功率;

P_{PTO} -为驱动工作装置所需功率;

P_{mq} -为传动系的功率损失;

P_{δ} -为牵引元件滑转引起的功率损失;

P_r -为消耗在克服滚动阻力上的功率;

P_i -为消耗在克服坡道阻力上的功率;

P_j -为消耗在克服惯性阻力上的功率。

(二) 牵引特性

牵引特性是反映工程机械牵引性能和燃料

经济性最基本的特性曲线,它以图解的形式表示了工程机械在一定的地面条件下,在水平地段以全油门作等速运行时,工程机械各挡的有效牵引功率 P_{kp} 、实际速度 v 、牵引效率 η_{kp} 、小时燃油消耗 G_f 、比油耗 g_{kp} 、滑转率 δ 、和发动机功率 P_e (或转速 n_e)随有效牵引力 F_{kp} 而改变的函数关系。

在使用过程中,牵引特性有助于合理使用工程机械,有效发挥生产率;在牵引特性图上可以标出工程机械在最低挡的某些特征工况下各项牵引参数的具体数值,作为表征工程机械牵引性能和燃料经济性能的基本指标,这些特征工况为:

> 最大有效牵引功率 P_{kpmax} 工况;

> 最大牵引效率 η_{kpmax} 工况;

> 发动机额定功率 P_{eH} 工况;

> 额定滑转率 δ_H 工况;

> 由发动机转矩决定的最大牵引力 F_{emax} 工况;

> 由附着条件决定的最大牵引力 F_{ϕ} 工况;

牵引性能参数的匹配要求:

1. 必须保证工程机械在突然超负荷时,首先发生行走机构的滑转,而不应导致发动机熄火,因此由发动机转矩决定的最大牵引力 F_{emax} 应大于地面附着条件决定的最大牵引力(即附着力) F_{ϕ} ;即 $F_{emax} > F_{\phi}$;

2. 由发动机额定功率决定的有效牵引力

F_{kpPeH} 应与行走机构额定牵引力 F_H 相等,即 $F_{kpPeH} = F_H$;

3. 为了使工程机械获得较高的生产率,应保证最大工作阻力 F_x 在行走机构的额定滑转率工况附件,即 $F_x = F_H$;

4. 根据各挡有效牵引功率曲线和行驶速度曲线的分布情况来考察各挡传动比的分配和牵引力、行驶速度的适应性能;应检查各挡有效牵引功率曲线之间不应有深谷存在,同时应注意速度曲线上高一挡的最大有效牵引力点应在低一档速度曲线之下,此时牵引力增大到必须换挡时,工程机械的车速仍然能够接近于换挡前的数值。

四、传动系设计

工程车辆理论行驶速度 v_T 的计算公式如下:

$$v_T = 0.377 r_d \frac{n'_e}{i_\Sigma}$$

式中:

r_d —驱动轮动力半径, mm;

n'_e —柴油机或液力变矩器输出轴转速, r/min;

i_Σ —总传动比;

各挡位传动比应该具有几何级数关系, 公比 $q = n_B/n_A$, 式中 n_B, n_A 为各挡位工作时柴油机转速范围, 一般, q 的取值范围在 1.4~1.8。

五、工程机械制动系设计

制动时的力矩平衡方程如下:

$$T_e - FBrd = 0$$

式中:

T_e —制动器对车轮的制动力矩, N·m;

FB —地面作用于车轮上的制动力, N;

r_d —车轮动力半径, m;

当在附着系数 ϕ 的路面上制动, 前、后车轮同时抱死的关系式如下:

$$F_{Z1} + F_{Z2} = F_{B1} + F_{B2} = \phi G$$

$$F_{Z1}/F_{Z2} = F_{B1}/F_{B2} = (L_2 + \phi h_g)/(L_1 - \phi h_g)$$

式中:

F_{Z1} —前轴车轮的制动器制动力, $F_{Z1} = F_{B1} = \phi G_1$;

F_{Z2} —后轴车轮的制动器制动力, $F_{Z2} = F_{B2} = \phi G_2$;

F_{B1} —前轴车轮的地面制动力;

F_{B2} —后轴车轮的地面制动力;

L_1, L_2 —工程机械质心离前、后轴距离;

h_g —工程机械质心高度;

G —工程机械重力;

G_1, G_2 —地面对前、后轴车轮的法向反力;

由式可知, 前、后车轮同时抱死, 前、后车轮制动器的制动力 F_{Z1}, F_{Z2} 是 ϕ 的函数, 化简后消去 ϕ , 得:

$$F_{Z2} = \frac{1}{2} \left[\frac{G}{h_g} \sqrt{L_2^2 + \frac{4h_g L}{G} F_{Z1}} - \left(\frac{GL_2}{h_g} + 2F_{Z1} \right) \right]$$

式中:

L_2 —工程机械的轴距。



图 2 工程机械制动的 I 曲线和 β 曲线

由上式绘制的以 F_{Z1}, F_{Z2} 为座标的曲线, 即为理想的前、后轮制动器制动力分配曲线, 简称 I 曲线;

当工程机械前后制动器的制动力按照曲线规律分配, 前后轮就能够同时抱死;

然而目前大多数工程机械的前、后制动器制动力之比为一定值, 称为工程机械制动器制动力分配系数 β :

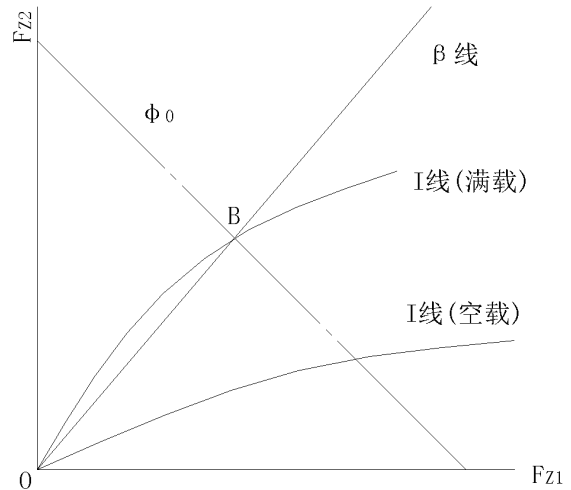
$$\beta = F_{Z1}/F_Z = F_{Z1}/(F_{Z1} + F_{Z2})$$

绘制的曲线称为 β 曲线;

β 曲线与 I 曲线的交点 B 处的附着系数 ϕ_0 为同步附着系数; 当 $\phi < \phi_0$, 制动时总是前轮先抱死; 当 $\phi > \phi_0$ 制动时总是后轮先抱死。

六、工程机械转向设计

目前轮式工程机械一般采用铰接转向, 铰接转向模型如下:



图 3 铰接转向模型

铰接式车架相对旋转角速度 ω_0 :

$$\omega_0 = \frac{d\theta}{dt} = \frac{4Q}{\pi d_1 d_2 \left[\frac{D^2 \sin(\theta_0 + \theta)}{\sqrt{d_1^2 + d_2^2 - 2d_1 d_2 \cos(\theta_0 + \theta)}} + \frac{(D^2 - D_1^2) \sin(\theta_0 - \theta)}{\sqrt{d_1^2 + d_2^2 - 2d_1 d_2 \cos(\theta_0 - \theta)}} \right]}$$

式中:

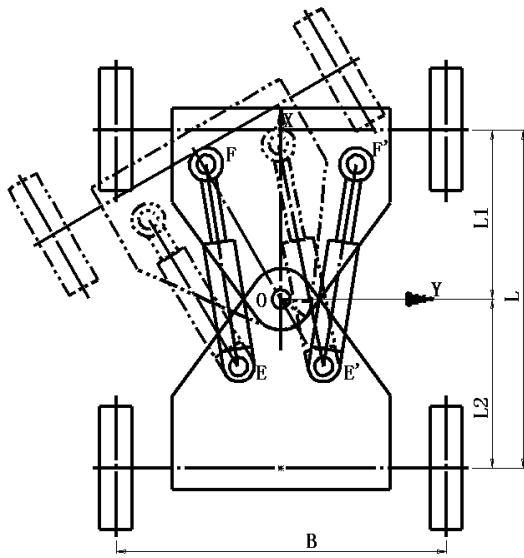
θ -铰接车架转角,当直线行驶时 $\theta=0$;

θ_0 -直线行驶时铰接车架角度 $\angle EOF$;

t -转向机构动作时间;

D -转向油缸内径;

D_1 -转向油缸活塞杆直径;

Q -液压系统流量;

$d_1-d_1=|OF|$;

$d_2-d_2=|OE|$;

铰接车架的相对转动角速度 ω_0 与转向液压系统流量 Q 、转向机构参数 d_1 、 d_2 、 θ_0 及转向角度 θ 有关。

铰接转向阻力矩 T_z 一般采用以下公式计算:

$$T_z = \mu G \sqrt{\frac{B^2}{4} + r^2}$$

式中:

T_z -转向阻力矩;

G -整机质量;

B -轮距;

r -当量半径, $r = \frac{\sqrt{2}}{4} b$;

b -轮胎宽度;

μ -综合阻力系数。

转向液压系统压力 P 可由下式计算:

$$P = 4T_z / \pi [D^2 r_1 + (D^2 - D_1^2) r_2]$$

式中:

P -转向液压系统压力;

r_1 -外侧转向油缸的作用力臂;

r_2 -内侧转向油缸的作用力臂;

铰接转向过程中,液压系统压力随转向角度 θ 变化。

参考文献:

[1]秦四成.工程机械设计[M].科学出版社,2003.05.

关于计算机数据库的安全防范技术探析

郑培城

(厦门华夏学院 招生办,福建 厦门 361024)

【摘要】数据库作为数据访问层,保存着所有需要的数据资料,可以说是当前计算机应用的核心所在,一旦数据库出现问题或者安全隐患,将会给用户或者企业带来巨大损失。尤其在网络时代,数据库安全就显得更为重要。本文将围绕网络时代,数据库安全管理的重要性和特点,就数据库安全防范技术进行分析,提出可靠的安全防范技术对策,以保护用户计算机数据库的安全。

【关键词】计算机;数据库;安全防范;技术探析

一、做好计算机数据库安全防范的重要意义

(一)做好数据库安全管理就是保护数据资源的完整性和真实性。数据库是计算机应用程序使用者保存资料的仓库,无论是企业用户、政府用户还是个人用户都逃脱不了与数据库之间的关系,任何一个应用程序、应用系统的使用都需要有数据库来保存资料。而任何数据库安全都会造成数据信息的泄漏或者损害,其后果将是不堪设想的。最典型的莫过于美国军方系统的泄密,这其实也是一起数据库安全问题,因此做好数据库安全其实就是在保护所储存资料的安全性和完整性,避免因不法侵害而导致资源丢失或损害。

(二)做好数据库安全管理就是保护企业网站或系统的正常运作。无论是采取两层架构还是

三成架构,计算机应用程序最终都必须通过对数据库的访问来实现程序的正常运行,常见的如QQ聊天工具、各大网站的门户网站、办公软件、办公系统等,其使用和运行都必须访问数据库。一旦数据库出现问题,那么相应的系统和软件就会崩溃无法运行,网站就会瘫痪。所以只有搞好数据库安全管理,避免数据库遭受攻击或者出现其他损害,才能够确保网站或计算机应用系统的正常运行。

(三)做好数据库安全管理就是要减少经济损失。数据库遭受攻击或者人为损坏主要会带来两方面的经济损失,一种是直接损失,即数据库损毁、应用系统和网站崩溃的损失,计算机用户必须重新投入大量的人力物力才能把系统恢复到原来状态,势必造成巨大的经济成本。另一种

【作者简介】郑培城,男,(1980-),福建漳州人,厦门华夏学院,讲师,大学本科,主要研究方向:信息系统与智能决策。

是间接损失,如银行信息泄露造成的储户资金被盗取盗用的危险,企业系统资料被盗取造成的企业机密泄漏的危险。这些也同样会造成巨大的经济成本,其危害甚至远远高于系统瘫痪的损失。因此,保护好数据库安全就是在保护计算机用户的经济利益,降低用户因数据库安全问题而带来的经济损失。

二、应用多种技术全面防范计算机数据库安全

(一)利用三层架构搭建应用系统框架,提高数据库安全性

在三层架构出现之前,计算机应用系统的编写主要是两层架构,在这种架构下,计算机应用系统只有两个层次,一个是客户端,一个是服务器,由客户端直接把命令下达给服务器,从而实现对数据库的操作。由于系统缺乏一个对前端命令过滤分析的机制,因此这种架构系统非常容易遭受攻击。而三层架构则是在表现层和数据层之间添加了业务层,所有的命令都要经过命令层进行分析处理,再由命令层向数据库进行数据调取,最后再传回给客户端供计算机用户使用。这样就可以通过业务层对命令进行过滤分析,甚至设置相应的访问权限,就较好的保护了后端数据层,提高了系统安全性能减少了系统遭受攻击的可能性。

(二)合理选择编程语言,减少系统漏洞,加强数据库防护

同样的应用系统使用不同的编程语言也会带来不同的安全防护效果,比如普通网站的架构,如果是适用 PHP 或者 .NET 进行编写,其安全性就不如 JAVA 语言那么高,这是由于不同的编程语言有其自身的特性和架构方法所引起的。相比较而言, JAVA 语言具有较好的跨平台、多线程、安全性等特性,所编写的应用系统安全性会更高,这也是目前很多门户网站和购物平台的搭建中广泛应用的一种语言,对数据库的保护要远远好于其他的编程语言。

(三)应用存取控制技术,减少恶意软件攻击

计算机数据库的存取控制技术是指对计算机的合法用户所存储信息数据进行控制保护的技术,可以保障合法用户任意访问数据库的同时,有效禁止未经授权的用户访问数据库。当前主要通过自主性控制和强制性控制来保护数据库。自主性控制指允许合法使用者对数据库的访问,并且可以授权给他人,但该种控制会受恶意软件攻击而导致计算机不能正常使用,因此通常不被采用。强制性控制是指计算机数据库会为所有的数据库使用者一个特别指定的密级,并且将会给予其相对应的存取级,用户通过特定的存取级来操作数据库,有效减少恶意软件的攻击。

(四)应用入侵和协同入侵检测技术,有效应对数据库入侵

入侵检测是为了及时发现入侵用户计算机的行为和病毒,并对该种如今做出拦截以保护用户计算机安全,是近几年发展的一种全新的计算机安全防护技术。这种检测可以被认为是计算机的第二道防火墙,该种技术通过对各种病毒和入侵方式进行汇总,用于比对各类计算机操作行为,一旦遇到当计算机面临防火墙无法检测过滤的违法入侵和病毒入侵时,入侵检测就能通过相似比对很好的发现入侵行径,防范计算机入侵行为。但计算机入侵行为有时候并不是那么简单,当遇到协同入侵时,普通的入侵检测就会失效,这时候就需要协同入侵检测对功能组进行区分,并利用 IDS 技术进行信息交换,以检测出协同入侵方式,能够较好的提高计算机数据库使用过程中的安全性能。

(五)基于数据库管理系统外层进行加密,设置数据库访问权限

设置数据库访问权限是比较常见的数据库防护方法之一,不具备访问权限的用户无法直接读取数据库信息,这一般是由数据库管理员来操作完成,以避免普通人员直接操作数据库扰乱了数据库安全。但权限设置的防范性能一般,如果遇到专业人员就难以起到良好的防范效果。为了保护数据库数据安全,还应通过对数据库管理系

统外层进行加密,加密可在客户端进行,以便减轻服务器的负担,并可实现网络传输加密。目前在不同数据库管理系统交叉使用不多的情况下,可克服不同数据管理系统兼容性问题。基于数据库管理系统外层加密系统有加密字典管理程序和加解密引擎这两部分构建。加密字典程序用于保存基础信息和用户对数据库的具体加密要求,然后调用加解密引擎对相关数据库表进行加解密。加解密引擎是数据库管理系统外层加密的核心部件,数据库启动后,计算机操作系统将数据库系统自动加载为一个进程,通过接口和加密字典与应用程序通讯。加解密引擎由加解密模块、数据库接口模块和用户接口模块构成,这3个模块要通力合作,才能完成对数据库的加解密,当用户发出操作请求时,由用户接口模块调用加解密引擎来对数据进行加、解密,数据库管理系统对该命令进行处理,再经过数据库接口模块重新调用加解密引擎对处理结果加解密,最后被用户阅读。通过这些进程,可以较好的密码和保护数据库安全。

(六)对数据库进行备份和反复制管理,限制闲杂人员接触数据库

数据库作为应用系统的核心是非常重要的,尤其对于大型企业而言,数据库保存着企业机密和大量用户信息,数据库安全直接关系到用户信息安全和企业生存的大事。所以一般来说,大型数据库都应当设置专门的数据库管理员,严谨普通

人员接触数据库和服务器的,以保护数据库的完整性、规范性和安全性。但事情都有例外,为了尽可能减少因为数据库被破坏所带来的损失,还必须做好数据库的备份管理和反复制管理。数据库备份是为了及时找回丢失的数据,确保数据的完整性。反复制则是为了提高数据安全,防范入侵并盗取数据的行为。

三、结语

在计算机被广泛应用的今天,数据库安全管理重于泰山。近年来频繁发生的用户信息泄漏、网站被攻击、帐号被盗、银行卡被盗刷、共享文件突然消失等问题无不与数据库安全有着直接关系,而任何一项意外事情的都发生都会给企业、给社会、给用户带来巨大的经济损失。通过多重数据库安全防范技术,全面提升数据库安全防范级别,可以较好的防范外部入侵对数据库的盗用和破坏,保护计算机用户的数据库安全。

参考文献:

- [1] 党润民,宁勇,孔德生.刍议计算机数据库的安全防范技术[J].计算机光盘软件与应用.2013(08).
- [2] 赵宏飞,国静萍.试论计算机数据库的安全防范技术及安全管理[J].数字技术与应用.2014(04).
- [3] 王华.计算机数据库安全防范策略探讨[J].网络安全技术与应用.2014(08).

浅析产业政策效力的内涵

黄彬彬

(厦门华夏学院 教务处,福建 厦门 361024)

【摘要】产业政策是国家对国民经济进行宏观调控的主要手段,关系了产业资源的优化配置和有效使用,对产业政策实施效果的评估,关系到产业政策是否见效。因此,政策评估是政策学关注的重点,对于政策评估的标准和要素也是政策评估学讨论的热点课题。本文通过不同的学科视角,对政策效力进行了分析,最终结合产业经济学的特征,确定了产业政策效力。

【关键词】政策评估;产业政策;效力

一、引言

政策分析与评估是政策学领域研究的重点。20世纪40年代,公共政策研究及其科学理论就成为了一个独立的学科,受到了政府、学者的关注。但是,由于缺乏统一的说法,评估标准尚缺乏一致性,评估的方法也各不相同。因此,政策评估的说法有多种,如政策效果、政策效率、政策效力等。但是,无论说法如何,政策评估的目标是较为一致的,政策主体、学术界和政策设计者都关注政策效果如何,其产生的影响有多大。我国对政策研究起于上世纪70年代末,学者们对政策评估的研究主要集中于:概念、主体、标准和方法,并且将研究的结果应用于具体的政策评估中,考察现有的政策是否合理、有效,或是对即将制定的新政策进行预评估。

对产业政策的评估,就是政策评估的一个主

要对象。产业政策作为政府对经济体系进行干预的公共政策,也表明了政府对产业经济的态度和要求。因此,产业政策对产业经济的发展方向取得重要的影响作用。政策工具是产业政策有效实施的必要条件,政府通过选择适合的政策工具引导产业间的资源配置,对于主导战略型产业、幼稚产业等通过倾斜式发展带动产业结构转型和升级,同时推动社会、经济的发展。对此,对于产业政策的评估,可以从政策工具入手,对政策工具实施的效果进行考察。

在对政策评估过程中,政策效力作为政策评估中一个重要的说法被提出,但是对其界定也是不一致的。因此在评估产业政策效力时,也同样缺乏统一的标准和方法。本文将对“效力”、“政策效力”和“产业政策效力”的界定进行梳理,以期对评估产业政策效

[作者简介] 黄彬彬,女,(1984-),福建厦门人,厦门华夏学院教务处,讲师,学士,主要研究方向:政策评估 产业经济。

力作出合理的界定和适合的途径。

二、“效力”、“政策效力”和“产业政策效力”的界定

关于政策效力,在不同学科之间的界定众多,学者之间的观点也略有不同。笔者通过对辞海的查阅、对教科书和论文文献的学习及整理过程中发现,研究政策效力的主要领域集中在经济学领域、公共管理学领域和法学领域。

辞海对效力的解释是:效力作为名词,指有力的作用。对于政策效力讨论最为广泛的教科书是在公共管理学领域,政策评估作为该领域的研究重点,是一门独立的课程;在经济学视角中,讨论的政策效力集中于宏观经济政策、货币政策和产业政策;在法学视角中,主要从法律调整范围的角度理解政策效力。

(一)从法学角度的效力界定

效力是法理学领域中的基本范畴,究其基本理解,效指其“有效性”,力指其“法的作用力”。中国最有权威的法律辞书《中国大百科全书·法学卷》对“法的效力:解释为:法的生效范围,即法律规范对什么人、在什么地方和什么时间发生效力。”^[1]在百科全书中的“法的效力”的理解是广义的理解,也仅为“效力”的一个方面。在学术界的研究中,学者们对“效力”做了进一步的剖析。陈世荣(1994)界定法律效力为:所谓法律效力是指法律及其部分派生文件、文书所具有的,以国家强制力为保证的,在所适用的时间、空间范围内,赋予有关主体行使其权利(或权力)的作用力以及约束有关主体履行其义务(或责任)的作用力之总和。^[2]刘莘(1998)认为,具体行政行为的法律效力表现为其所具有的公定力、拘束力、确定力和执行力;且这些效力不是绝对的。^[3]宋彪(2007)认为,产业政策效力在法学语境中侧重于静态的规范效力和动态的实施效力。^[4]

综上,效力作为法学视角的专业词汇,其范围有三个,一、二是静态的规范效力,一是法律生效的范围,包括了法律所作用的时间、空间、人物、事件;二是法律的合理性和有效性;三是动态的实施

效力是法律的约束力和强制力。在法学领域研究中,学者更多注重对静态规范效力的研究,主要关注法实施过程中所面对的时间、地点、人和事。

(二)从公共管理角度的政策效力界定

从公共管理的角度看,政策评估主要考察政策是否达到设计时所预期的目标;但是评估的过程及其评估的指标并没有统一的标准,不同的学者对政策评估主要从:政策效力、政策效果、政策效率、政策效益、政策效应等方面进行评估。王瑞祥(2003)认为,政策评估指在政策执行之后,依据一定标准对政策效果、政策效益、政策效应所作的考察,并进而对政策所做出的分析。^[5]蔡良群(2010)在考察高新技术产业政策效力时,通过政策效果、效率和效应3个标准来考核,他认为,高新技术产业政策效力的最直接产出是高新技术产业发展状况对预期的政策目标的实现程度以及差距。^[6]张国庆(2004)认为,政策效力分析即对政策所产生影响力的综合分析。政策付诸实施后,会产生对社会及政策对象的综合影响。^[7]王乃文(1996)认为,政策效力是指政策对所施对象的影响力。政策都有一定的目标、意图,都要取得一定的结果,政策目标和政策结果之间的切合度,取决于政策效力。政策效力大,即政策的影响力大,就能推动政策过程向自己确定的目标发展,取得良好的效果。反之,政策效力小,影响力不大,就无法推动政策过程向政策目标发展,也得不到相应的政策效果。^[8]于澎田(2007)引用了王瑞祥对政策评估的定义,并对政策效力进行了进一步的界定,认为政策效力是指一项政策在运作过程中对其支持对象及其社会环境产生的客观影响,即一项政策付诸实施以后,所导致的社会问题的解决或激化、社会结构改变以及社会发展的加速或停滞等一系列的变化。^[9]

政策效力是综合性的评估,考察的不仅仅是对政策所达到的政策目标的程度,同时,也对政策实施对象与政策环境的影响合力进行评估。因此,从公共管理学角度考察政策效力,主要包含了以下四个方面:

政策效果是政策实施后所达到的预期政策目标的程度。

政策效率关心政策执行的方法和途径,即以最小的政策投入而获得最大的政策产出和效应;更为注重政策的投入与产出之间的比例关系。

政策效益则侧重于政策实施后所得到的结果和成就,及达到政策预定目标的程度,包含了对社会、经济、生态的影响。

政策效应更为强调其产生并非产业政策的直接预期,而是一种不可避免的附带产出。

综上,公共管理视角中的政策评估,以政策效力的评估最为全面,其不仅仅包含经济视角中的政策效率与政策效益,还包含了政策实施所产生的效果和政策效应。

(三)从经济学角度的产业政策效力界定

在经济学视角中,学者更注重研究政策的经济价值。研究的途径是投入产出比,即政策效率(绩效),在政策的制定、实施过程中投入了多少,收益了多少,投入产出比是否达到最优状态。宋彪(2007)认为,产业政策效力在经济学的语境中侧重于效率,主要从政策工具角度理解产业政策。^[4]刘冰等(2008)以煤炭产业的产业政策为例,通过产业政策对煤炭产量、进出口数量、价格和劳动生产率的影响,研究了煤炭产业1978—2007年,二十年间的产业政策效力。^[10]徐晓宇等(2012)对我国医药产业政策效力评估研究中,对政策绩效的评估选取了部分重要的量化数值,但是,对政策效率的考察,因找不到精准的量化指标,因此采用了灰色特征的数值来表示。^[11]

产业经济学中讨论的产业政策作用是希望通过政策调节市场失灵所造成的资源配置不均衡;或者是调节产业结构的合理性,并且通过相应的比较优势提高本国产业的国际竞争力。因此,在经济学的视角中,政策效力考察的问题有两个:一是产业政策是否取得了相应的作用;二是主要产业政策实施的效率与效益,即为达到政策目的所花费的成本与所取得的成效是否达到最优。

三、结论

基于以上三个视角对“效力”理解,笔者认为,将产业政策效力可以从三个方面来考察:

第一,从法学视角出发,可将产业政策效力视为产业政策所作用的对象和范围,以及政策运用过程中对产业所产生的约束力与强制力,其中,约束力集中于政府的软约束,指企业在政府的引导下,利用产业政策所能为产业带来的机会和利益。

第二,从公共管理与经济学的角度考察,产业政策效力通过对政策工具使用的情况考察,了解政策对象的变化,以及产业政策实施后所带来对社会、经济、生态的影响。

第三,是考察产业政策是否达到其目标。无论是哪个学科领域,政策评估的初衷都是一致的,即了解产业政策预定目标的完成情况,同时考察在产业政策推动下,产业的发展对社会的影响。

参考文献:

- [1] 《中国大百科全书》总编辑委员会.中国大百科全书 法学[M]北京:中国大百科全书出版社.1984:85
- [2] 陈世荣.法律效力论[J].法学研究,1994:58-63.
- [3] 刘莘.具体行政行为效力初探[J].中国法学,1998(5):46-56.
- [4] 宋彪.论产业政策的法律效力与形式 _ 兼评可再生能源政策[J].社会科学研究,2008(6):16-23.
- [5] 王瑞祥.政策评估的理论 _ 模型与方法[J].预测,2003(3):6-11.
- [6] 慕良群.高新技术产业政策管理体系研究[D].哈尔滨:哈尔滨工程大学,2005.
- [7] 张国庆.公共政策分析[M]上海:复旦大学出版社.2009.7
- [8] 王乃文.论政策软化[J].理论探讨,1996,(6):68-69.
- [9] 于澎田.基于灰色分析和模糊评价的高新技术产业政策效力评估 _ 以黑龙江省为例[J].科技与管理,2007,(4):38-41.
- [10] 刘冰.产业政策演变 _ 政策效力与产业发展 _ 基于我国煤炭产业的实证分析[J].产业经济研究,2008(5):9-16.
- [11] 席晓宇,朱艳梅,褚淑贞.我国医药产业政策效力评估 _ 江苏省和其他部分省份的比较研究[J].南京财经大学学报,2013(1):19-23.

探索冰心研究视野中的“女性主义”意识

盛映红

(厦门华夏学院 人文创意系,福建 厦门 361024)

【摘要】当个性解放的时代浪潮猛烈地冲击着封建专制堤坝,追求妇女解放成为一代“五四”作家竞相涉猎的热点话题时,以坚持“为人生”而写作的冰心为读者塑造了众多的女性形象。本文试从冰心作品中“女性主义”这一视角,研究其渗透的女性价值观、对父权的批判、对女性教育的思考及对和谐两性世界的呼唤,还原冰心笔下的“女性主义”空间。

【关键词】冰心;女性主义;女性意识

长期以来的冰心研究中,人们专注的不是她的文体特色、艺术成就,就是早期的“问题小说”或“爱的哲学”。事实上,细读冰心的创作,作为“五四”时期崛起的一代新作家,女性意识在其文本中虽不似大江巨海,一泻千里,但也如潺潺溪流,流经了创作全程。因此,把冰心的研究视野进一步拓展到“女性主义”领域,探究女性意识在其创作中的飞扬与流动,既切合冰心作为一代文化新人的身份,也能进一步拓展对文本内涵的更深理解。

一、通过对家务劳动不可抹杀的重要意义的再发现——重铸女性价值

不可否认,试图通过创作来颠倒现存的社会统治秩序,把男权文化下一直没有社会地位的女性置于首要位置,这种极端的立场和追求并非冰心之所有。可以说,冰心的作品并没有对父权制

本身进行质疑。然而这一点却并不能对她的女性意识形成完全的遮蔽。她常常能够出人意外地在既不排除旧有的既定文化模式,又能体现时代最新观念的地方,架构起一座理想的话语平台,让一己的女性意识得以自由舒展,使文本不时弹奏出与男性中心话语的某种不和谐音符。走进母亲家园,重铸女性价值,就是其中的一个重要方面。

在长期的男权社会里,家庭是父权文化为女性框定的生活空间,这种文化不仅剥夺了女性参与社会创作、跻身公共空间的权利,只向她们开放以家庭为代表的私人生活领域;而且在这一空间里,男性虽然尽情享受女性的劳动成果,但这种劳动却始终受到父权文化的歧视。但是,冰心却打破了性别故事中认定的这种传统看法和做法,通过家务劳动不可抹杀的重要意义的再发现,揭示被遮蔽的中国女性即使归属于家庭私人

[作者简介] 盛映红,1973年5月,女,重庆人,厦门华夏学院,副教授,硕士,主要研究方向为文艺理论。

领域,仍然有着不可取代的重要价值和地位。

初登文坛的第一篇问题小说《两个家庭》,就鲜明地显示了这一价值取向。两个同样优秀的男人,一个妻子游手好闲,不事家政,既影响丈夫事业一无所成,精神上的郁闷还导致其早逝。另一个的妻子则事必躬亲,在井井有条的家务管理之外,还能相夫教子,与丈夫在事业上互帮互进,结果生活幸福美满,事业有成。两相比较,女性的家务劳动对男人的人生能否成功,显然发挥着无法替代的积极作用,真可谓“军功章里有我的一半,也有你的一半。”

冰心这种在男性主宰的社会中寻找女性生活价值的不懈努力,无疑就是在新与旧的激烈对抗中巧妙地找到了一种结合点——或者说保持了一种平衡,使其在由旧向新的过渡时期,在不放弃现代女性意识的同时,又保持了一种合适的未定立场。这时的冰心还并不想简单地在性别对立中,通过将女性地位提至最重要的首位,来颠倒社会的性别统治秩序,而是要通过这种反其道而行之的叙事策略和立场策略,把女性的经验提高到公众接受的层面,通过“贤妻良母”这一富于意义的存在获得确认,让全社会把那些劳碌于家庭空间的女性,也视为是工作者,对她们的工作给以应有的尊重,而不是全盘否定。

二、拆除性别统治的专制栅栏——对父权制文化的批判

拆除性别统治的栅栏,对父权制文化的某些陈腐观念展开批判,是冰心的创作与女性意识的又一重要关联处。既然现存世界针对女性的诸多规范都是男性界定的,女性要求得自身的解放,就要对这种陈腐的话语进行“修改”,才能逐步实现这一宏伟的目标。

父权制文化中,公共领域的重任历来是由男性来承担的,女人则被限于家庭一隅。这种分工不仅排斥了女性在社会政治中的位置,使她们丧失了公众性质,也从智力生活的“主流”中分离了出来,只能在不被社会看重的家务劳动中一展自己的身手。冰心冲破了这一传统,通过塑造一批

全社会必须仰视的知识女性形象,对女性并不亚于男性的聪明才智和社会工作能力大加推崇和赞扬,这就从一个侧面有力地暴露了父权文化把广大女性隔离在社会文明进程之外的荒谬。《关于女人》就是这一审美意向的有力体现。《我的同班》中的L女士,无论上学还是在工作岗位,都巾帼不让须眉,自尊、自强、自立,以良好的品行和过人的才干,始终保持着领袖地位,成为周围人们“敬爱的中心”。

冰心文本中傲然屹立起的这些需要全社会仰视的新型女性形象,无疑对中国女性一直被男权文化俯视的历史形成了有力的颠覆,为解构“女性存在的意义是为了男性”这一传统话语模式,开辟了产生相反意义的空间,它让人们看到,将男人和女人分别划归于公共领域和私人领域,这是何等的荒谬和不公,它不仅严重制约了女性人生价值最大限度的发挥和实现;公众生活对妇女的排斥,还严重阻碍着社会的文明进步。所以,让妇女从为男人服务的角色定位中尽快解脱出来,积极涉足公众生活中的“伟大的事业”,就是负载于这些形象身上的潜台词,它实际上也是女作家重铸中国女性人生价值的又一深层次的思考。

三、女性理想人生世界的呼唤——从两性对立走向两性和谐

冰心主张妇女解放,提倡男女平等,力主女性把自身的改善与家庭生活的幸福结合起来,在两性和谐相处中,求得家族兴旺,共同发展。在她看来,作为个体,妇女需要自由施展她的才能;而作为整体,她又必须和其他的家庭成员同心协力,共同奋斗,使家成为男女双方辩证互补有机和谐的整体。也只有双性文化的互补中,男女两性的自我才能得到健全发展,人生价值也会得到最大限度的实现。《西风》等诸多小说文本就是这种观念和主张的形象化阐释。

《西风》中的秋心本来对男同学远很有感情,但“想到自己远大的前途,似乎不甘心把自己年来的教育和训练都抛弃了,来做一个温柔的妻

子”，于是便决然拒绝了他。然而十年之后，结了婚的远家庭幸福，事业有成，身心的愉快使时光在其身上“并不曾划出多少痕迹”，“面庞比从前还显得丰满”。而秋心呢，虽然事业有成，却憔悴、孤独，“黑大的眼珠中，也不再流动着十年前活泼飞扬的光彩了。”忙碌之后的巨大寂寞和形影相吊，与远拥有家的欢乐和幸福形成了巨大的反差。也正是在这种强烈的对照中，作者让生活本身站出来否定了那种把事业与婚姻对立起来，仿佛只能有你没我，有我没你的偏激做法，说明男女两性人生的幸福美满和自我价值的真正实现，就在彼此的相携互补而不是相斥中。从表面看，文本探讨的似乎是男子能否续娶的问题，实际上执著的仍是男女两性人生中，只有相融互补才是理想人生的根本问题。也就是说，在作者看来，一个女性的幸福和成功，总是和另一个男性的支持配合紧密联系在一起。

四、走进冰心的人生世界——女性意识高扬原因探寻

冰心创作文本中的女性意识不仅是鲜明的，而且具有与众不同的独特品格。冰心这种鲜明而独特的女性意识并非某种单一因素所促成，而是各种力量、各种声音交汇、碰撞、整合的产物。

这首先就是时代的力量，它是激励冰心勇敢走向时代前沿，以文学创作作为载体，喊出一代新型知识女性心声的决定性因素。“五四”时代是中华民族产生了伟大觉醒的时代，这种觉醒的一个鲜明标志，就是“人的觉醒”、“女人的觉醒”。作为“五四”新女性的冰心，不仅受到了这种时代大潮的强烈吸引，还作为弄潮儿站在时代前沿，勇敢地搏击着时代的风雨，享受到了父权制文化下不可能经验的全心的生活。这种时代背景和崭新的人生体验就使她的创作文本里，不仅有一个“五四”新作家的“我”，还同时活跃着一个“五四”新女性的“我”，这两个“我”的并驾齐驱，便使有别于男性书写的女性意识在作品中的飞扬与流动，成为一种必然。

家庭影响和对大自然的情有独钟，也是冰心

女性意识独具一格的重要原因。从小与大自然的朝夕相伴，不仅开阔了她的胸襟，培养起了恬淡、热爱生命等性格特点——也就是她在《我的童年》一文中说的：“说到童年，我常常感谢我的好父母，他养成我一种恬淡，‘返乎自然’的习惯，他给我一个快乐清洁的环境，因此，在任何环境里都能自足、知足。我尊敬生命，宝爱生命，我对于人类没有怨恨，我觉得许多缺憾是可以改进的，只要人们有决心，肯努力。”也在不知不觉中孕育出了她对个性自由的热烈向往和追求。这样的成长环境，使她“很难勉强我自己做些不愿意做的事，见些不愿意见的人，吃些不愿意吃的饭！”这种自由化的心态，既使她一走向社会，便与反对封建束缚、追求个性自由解放的“五四”时代浪潮，产生了深深共鸣，因而义无反顾地投入到了民主革命的洪流中；也使她对中国广大妇女被父权制文化所规范、所限制的角色化地位，有了一种特殊的敏感和本能的反抗之情，从一个侧面激活了她的女性意识。

这种思想基础便使她一走进“五四”，就能毫无思想障碍地迅速认同妇女解放的最新时代潮流，与其他男作家一样，以创作为载体，指点江山，激扬文字，在时代的主流话语中打破了男性话语一统天下的局面，及时而又真实地传达出了一代女性的心声。

结语

冰心作品中所表现的女性意识，在现代文化语境下仍然有着积极的警醒意义。为现代女性 in 多重人生角色中充分挖掘女性潜能，显示女人参与、影响、创造世界的的能力无疑起到了巨大的启示作用。

参考文献：

- [1] 赵家璧主编.中国新文学大系(1917-1927).上海:良友图书印刷公司,1935-1936.
- [2] 王晖主编.冰心文集.吉林摄影出版社.2006.
- [3] 郎学初.论冰心的女性意识.黑龙江民族丛刊.2004.

制度变迁理论视角下的美国高校校友发展史

罗俊艳

(厦门华夏学院 教务处 福建,厦门 361024)

【摘要】本文从制度变迁理论入手,对美国高校校友发展历史中的制度变迁进行了简要的分析。文章首先阐述了制度变迁理论与美国高校校友发展史概况,紧接着用制度变迁对这段历史进行分析。分析主要从内在制度变迁与外在制度变迁两方面阐述,内在制度方面,从美国的宗教文化、共和文化、个人主义三方面进行分析,说明美国文化在内部制度的演化中发挥着重要作用;外在制度方面,以“自上而下”与“自下而上”的制度变迁进行分析,阐述了高校校友会以及国家政府层面的相关法律法规在外在制度变迁中所发挥的作用。

【关键词】制度变迁;美国;校友发展史

前言:

自从1999年实行高等教育大幅度扩招以来,我国的高等教育经历了较快的发展阶段,已实现了由“精英教育”到“大众教育”的历史性跨越。随着入学率的提高,办学规模的扩大,高等教育的社会需求与日俱增,大大增加了适龄青年接受高等教育的机会;但另一方面给高等教育带来了很大的压力,其经费支出再无法单单依靠政府,教育经费不足问题已经成为很多高校发展的瓶颈。然而,要解决我国高等教育经费不足问题,促进我国高等教育事业的发展,首要是增加收入。增加收入最常用的财政策略是通过社会捐赠争取研究资助,提高大学的收入水平。在高等教育发展中,校友作为一类特殊群体,成为筹资对象的固定目标之一。

美国大学校友管理历史悠久,很多学校从建校之初就开始开展校友管理。在美国,校友对母校的捐赠,其捐赠数额之大,范围之广,是世界上任何国家无法比拟的。“校友捐赠率”作为大学评价体系指标之一,反映了学生在校学习生活的愉快度以及校友对母校教育成功的认可度,得到了美国各大学的广泛重视。美国校友从产生之初到完全成熟成形,与美国的社会环境和教育环境是分不开的。本文以制度变迁为视角来审视美国高校校友发展历史进程,希冀从中发现其发展变化的特征与变迁,从而对我国高校校友发展提供一些借鉴与启示。

一、制度变迁理论

制度变迁是新制度经济学的一个重要概念,是一个由制度供给和制度需求双方互相作用、共

[作者简介] 罗俊艳(1989-),女,山西晋中人,厦门华夏学院教务处(招生办)职员,硕士研究生,主要研究方向:高等教育管理、高职教育发展。

同推进的过程;制度变迁理论是新制度经济学的一个重要内容。制度变迁是指制度的替代、转换和交易过程,是由效益更高的新制度替代效益低的旧制度的过程。

制度可以视为一种公共产品,它是由个人或组织生产出来的,这就是制度的供给。由于人们的有限理性和资源的稀缺性,制度的供给是有限的、稀缺的。随着外界环境的变化或自身理性程度的提高,人们会不断提出对新的制度的需求,以实现预期增加的收益。当制度的供给和需求基本均衡时,制度是稳定的;当现存制度不能使人们的需求满足时,就会发生制度的变迁。^[1]

二、美国高校校友发展史概况

(一)萌芽期——建国后至南北战争时期美国校友管理的发展(1776-1862)

1776年至1862年是美国近代高等教育的初创时期。自从反对英国教会的清教徒到达北美大陆后,立即兴建教堂和学校,传播宗教。欧洲捐资助学的传统通过清教徒向北美迁徙也得到了进一步的发扬光大。可以说,美国高等教育的初步成型就是借用了捐赠的力量。

在美国独立战争时期的很长一段时间内,大学的班级是美国高校基础的学术团体和社会团体,因此,班级在人的一生中都起着作用,这就导致了班级成员联络友谊要依靠每年的开学典礼或者毕业典礼时的集体聚会,其次就是靠当选的班级干事来保持联络并且在成员中互通信息。耶鲁大学被看作是校友活动的发源地,从1792年起,耶鲁大学的每个班级都有一个校友秘书组织班级聚会活动。紧接着,很多其他大学的一些班级都效仿设立了班级秘书一职,这个职位的设立使大学的班级观念增强了。这就是美国大学早期的校友组织——同学会,或称班级会。^[2]

之后,比班级会更加庞大的对所有毕业学生开放的组织,很快成为了校友活动的主要焦点。威廉姆斯学院于1793年建院,但由于诸多因素,包括其地理位置在曼切斯顿的西北角,人烟稀少且偏僻,在1815到1816学年,该校学生由115

人减少至58人,而学院所在州又否决了学院迁址的决议,学校面临着很大的困境。为了把校友的影响力和支持力联合起来以支持、保护和推动学校发展,威廉姆斯学院于1821年9月5日举行了威廉姆斯学院校友会开幕典礼,美国第一个正式校友组织由此诞生。此后越来越多院校纷纷仿效,到1850年时已经有很多大学成立校友会,校友的鼎力支持和广泛合作,引起美国广大院校的重视。^[3]

这一历史阶段,美国大学校友会组织机构基本建立起来,但运作尚不规范,没有实质性的行政支持,也没有专职人员。当时校友管理的主要职能是筹措办学经费、提高大学的社会地位以吸引更多学生,推动校友对母校的支持和帮助。

(二)发展期——南北战争至二战时期校友管理的发展(1862-1945)

1862年,美国联邦政府颁布了《莫雷尔法案》,随之相应建立起来的赠地学院极大地推动了美国高等教育和经济的发展,使美国高等教育成功地走上了与社会经济发展相结合的具有美国特色的道路。

校友在其母校管理委员会中拥有权力开始于校友会的形成,但是直到1865年校友才正式参与到学校管理中。1865年春天,马塞诸塞州法院通过了立法,“一旦学校监督委员会出现空位,必须每年从已经获得哈佛学士、硕士学位或者荣誉学位的校友中投票表决产生,在毕业典礼那天进行表决。”由此,哈佛大学校友才真正意义上参与到学校管理中来。很多院校不能完全仿效哈佛的两个议会,但是不少院校很快做出了适合自己的相应改变。1897年,密歇根大学成立了第一个拥有全职秘书且秘书薪水完全由校友会自行负担的校友会。^[4]1913年,23名校友秘书齐聚俄亥俄州哥伦布,交流分享工作经验、探讨共同关注的主题,这一聚会推动了校友秘书协会的成立。1927年,这一组织改名为美国校友委员会即教育促进支持委员会。^[5]

校友基金会的成立标志这美国大学校友捐

赠发展期的开始。从19世纪末起,美国大学开始经常性地向自己的毕业生寻求资助。在这一过程中,为了获得更多的校友捐赠,在学校自身的努力和少数热心校友的组建下,高校成立了专门的校友捐赠组织——校友基金会。在这方面最具有代表性的是1890年建立的耶鲁校友基金和1905年在哈佛大学“班级礼物”的产生,它们的出现标志着美国私立大学校友的捐赠开始向组织化方向发展。耶鲁校友基金建立的第一年,就有385个耶鲁校友捐赠了11000美元。后来,随着捐赠数额的不断增长,他们建立了校友捐赠基金本金,现已成为耶鲁永久捐赠的一个独立部分,并且学校聘请了专门的人员对其进行投资,从而获得更多的资金。哈佛的班级礼物,虽然在方式上与耶鲁不同,但结果却基本一致。

这一历史阶段,校友开始真正参与到学校管理之中,校友组织逐步正规化,校友会组织机构开始配有自己的专职人员。同时,校友管理在关心捐赠同时,也开始关心校友和大学的利益。

(三)成熟期——二战以来校友管理的发展(1945——至今)

第二次世界大战结束后,美国成为世界上经济实力最强大的“霸权国家”。战争及空间领域的军备竞争一度引起了人们对教育和科学技术的广泛关注。教育被看作是有助于加强国防,促进经济发展、科技进步的有力工具。在此背景下,高等教育获得了迅速发展,规模不断扩充,结构、职能进一步完善。哈佛大学校长普西曾将这一时期称作美国高等教育的“黄金时代”。^[6]

在经历了50年代后期到60年代的巨大扩展之后,尤其是经历了1961-1975年的越战,一方面美国财力在十几年的战争中被大量消耗,联邦政府无力继续为高等教育提供大量经费;另一方面,教育的迅速发展造成教育开支不断增长,美国高等教育面临“入不敷出”的严重财政危机,校友捐赠在高校发展中的作用日益显现。在1954-1961年间由教育财政资助委员会开展的每两年一次的调查发现,校友捐赠是各院校仅次

于基金会捐赠的主要资金来源。^[7]

进入90年代后,高等教育出现了世界性的财政危机,各国对承担高等教育费用的愿望和能力减弱,不论公立大学还是私立大学,都意识到了校友捐赠的必要性和重要性,从而更注重学校的校友管理,使校友管理有了突飞猛进的发展。2001-2002年、2002-2003年、2003-2004年度,美国大学校友捐赠占社会捐赠高校总数比例,分别为24.7%、27.8%、27.5%,如此巨大捐赠热情和强劲实力为美国大学在世界范围内继续保持高等教育领先地位贡献了力量。^[8]

这一历史阶段,校友管理除了负责为大学筹措资金,还增加了很多为校友提供的服务计划活动,如为校友提供继续教育机会的增多以及形式多样化等。校友管理内容逐渐丰富,组织机构的建设更加健全,校友管理专职人员人数增多并且更加专业化,大学上下从管理层到普通师生都开始更加关注、投入到校友管理中,校友自身对母校的关注程度也日益加深。

三、美国高校校友捐赠历史的制度变迁分析

制度变迁理论并不是单一的经济学研究,而是建立在多个学科基础上的研究,因此它对经济学、政治学、历史学和社会学等都产生了巨大影响。同样,制度变迁理论对教育学研究的某些方面亦具有重要的启发和指导意义。一般而言,制度可分为内在制度和外在制度。内在制度是群体内随经验演化的规则,外在制度是外在设计出来并依靠政治行动自上而下强加于社会的规则。^[9]在实践活动中,内在制度和外在制度之间存在着明显的灵活转换,外部制度能为内部制度演化提供保护与支持职能。制度变迁理论更强调基于文化遗传的“内生性”观念作为非正式规则在制度变迁中的作用。因此,在分析美国高校校友发展史的制度时,我们也要关注其社会文化(内在制度)对这一历史产生的影响。在上述美国高校校友发展历史过程中,从最初的萌芽期到之后的发展期,乃至最终发展成熟,其中既有内在制度发挥作用,也有外在制度促使校友的整个制度不断

进行变迁。

(一) 内在制度变迁分析

美国是一个多文化的国家,其文化的形成与发展受到了不同国家、地区的影响。总体来讲,美国文化主要包括宗教文化、共和文化、个人主义。这些文化作为内在制度,以其文化遗传的“内生性”在内部制度的演化中发挥着重要作用。

在反对英国教会的清教徒到达北美大陆后,立即兴建教堂和学校,传播宗教。欧洲捐资助学的传统通过清教徒向北美迁徙也得到了进一步的、发扬光大。在殖民地时期,各学院处于初级阶段,宗教色彩浓厚,学院的首要宗旨是培养宗教工作者。这一时期,宗教文化在美国社会占据主导地位,这种文化强调“乐善好施”的美德,低收入者和富翁一样热心于公共事业,积极捐赠。特别需要指出的是,美国已经建成的被称为“常春藤联合会”的九所著名大学,它们分别是哈佛大学(1636年)、威廉玛利学院(1693年)、耶鲁大学(1701年)、新泽西大学(现在的普林斯顿大学,1746年)、国王大学(现在的哥伦比亚大学,1754年)、费城学院(现在的宾夕法尼亚大学,1755年)、罗得岛学院(现在的布朗大学,1764年)、王后学院(1766年)、以及达特茅斯学院(1769年)。这九大院校在教育内容方面,大都以古典人文教育和基督教为基础,学校的主要目标也是培养为教会和国家服务的经严格挑选的基督教徒。除费城学院外,其余的高等院校都是由各教派创办的。正是由于各教派大力捐资兴办学校,才促成了美国近代大学的诞生。

美国共和文化指的是定型于共和国创建时期文化的总称,它的核心是“自由”、“平等”、“参与”和“民主”。在独立战争到南北战争时期,基本上在每个人口相对集中的被称作“城市”的地方,居民们都无一例外地关注着作为城市象征的高等学府的建设,常常是有人号召则众人响应,大家出钱出力建立一所学院。发展至今,美国人普遍认为,发财是自己有能力,但发了财就应该回报社会,每个公民、包括每个企业都应该对社会

有责任感。公益捐助在美国不但被看作是一项义务,而且是捐赠人的权利和精神寄托,从全社会的价值观而言,有一种无形的压力要人们为社会尽义务。比较特别的一点是,受共和文化的影响,在美国大学中,教授、其他职位的教师、职员、学生关于学校管理和发展的意见都会受到应有的重视,学生同学校的管理者一起参与到学校管理的各个层面,并发挥一定的治校作用。这种允许并鼓励学生参与学校管理的做法极大地调动了学生的积极型和创造性,同时在学生心目中种下了将来为母校做贡献的种子,所以当大批的校友为母校捐款时美国民众并不感到奇怪。^[10]

个人主义作为美国文化精神的基本构成要素,广泛地渗透于其社会生活,因此在美国生活的各个方面都存在一定的影响。个人主义发展的这几个时期都直接影响到高等教育的改革和发展,其中包括了对高校校友发展历史的影响。在个人主义形成的初期,美国正面临建设祖国、向西部开发的任务,个人奋斗的精神影响到高等学校将自己的发展与国家的需要结合起来,这一时期高校已经开始校友捐赠,推动校友对母校的支持与帮助。美国内战结束后,民主和人权意识的加强,以及战后工商业的迅速发展,进一步促进了美国高校毕业生对母校发展的关注,他们不断进行捐资助学,以石油大王洛克菲勒、钢铁大王卡内基、以及烟草大王杜克为代表的美国工商界巨商,都直接或间接地大量捐款建立新的大学,同时高校毕业生也开始参与到学校管理中来。二战以来,个人主义逐步形成、发展和膨胀。美国人认为,在一定的社会中,每个人都在寻求自我的利益,实现自我利益的同时社会总体利益就会自动实现。这种功利个人主义在美国占了统治地位,对高等教育的影响很大。最突出的表现是那些急于积累财富的企业家们在取得事业成功之后,把巨大的财富投于高等教育。^[11]

(二) 外在制度变迁分析

制度变迁理论指出,当现存制度不能使人们的需求满足时,就会发生制度的变迁。美国高校

校友发展的历史过程中,外在制度也在不断地发生变化,以适应不断发展的历史。制度变迁分为“自下而上”的制度变迁和“自上而下”的制度变迁。所谓“自下而上”的制度变迁,是指由个人或一群人,受新制度获利机会的引诱,自发倡导、组织和实现的制度变迁。所谓“自上而下”的制度变迁,是指由政府充当第一行动集团,以政府命令和法律形式引入和实行的制度变迁。^[12]在美国高校校友制度变迁过程中,这种“自下而上”与“自上而下”的制度变迁是交互进行的,共同促成了这一历史过程的发展。

1.“自下而上”的制度变迁

在萌芽期,校友最先以班级会的组织形式出现,继而在全国主要城市建立了校友俱乐部;在发展期,各个学校开始出现正式的校友组织——校友会,并以校友基金会的形式对校友捐赠进行管理;到了成熟期,美国大学涉及校友管理的主要组织机构一是校友会;二是校友事务部门,其中校友事务部门一般隶属于大学的校友事务与发展部。无论校友会还是校友事务部门,他们都是分工合作,权责明确,形成了完善的组织机构和管理制度化、程序化。这些校友组织形式的发展,显然是“自下而上”的制度变迁的最好实例。

2.“自上而下”的制度变迁

1862年美国国会通过,由林肯总统签署的《赠地法案》(又称“莫雷尔法案”),虽然有少数私立学院,如麻省理工学院和康乃尔大学获得赠地学院的地位,但大多数赠地学院系公立学院。^[13]私立大学在得到政府资助少的情况下,给私立学校的办学自由性和学校筹资经费的多源性创造予条件,这一“自上而下”的制度变迁使得校友捐赠在这样的传统捐赠文化和现实需求中孕育和发展起来的。

其次,美国高等教育捐赠管理制度从最初的没有到最后的系统化,这亦属于“自上而下”的制度变迁的一种。这种从联邦法律到州法律到学校的管理制度,构成了一个巨大的捐赠管理制度网络。校友捐赠的管理大都有一批高水平的专业管

理人员,形成了一种职业。美国高校校友捐赠机构,其全部工作要受到学校、社会和校友以及在校学生监督。每个高校都设立有专门的机构以及一名副校长,用以专门对校友捐赠进行管理。也就是说,一方面,美国很多大学都设有专门的基金会或管理公司来管理捐赠基金,这些基金会以独立企业的形式运作,达到了市场化和专业化的程度;另一方面,教育捐赠每一款项的使用都明确对外公布详细账目,有些高校还有专门的网站,向外公布其经费使用情况,任何人都可以登陆,力图使捐赠资金的使用透明化和规范化。^[14]

为了鼓励社会各界对高等学校进行捐赠,美国联邦政府和州政府制定了优惠的相关政策,制定了一整套法律法规及其配套措施,为高等学校教育捐赠提供了较为完备的法律依据。这些相关法律的不断完善与发展,也正是美国高校校友发展历史中“自上而下”制度变迁的一种。美国政府对高等学校教育捐赠的鼓励性政策支持措施主要有两条:第一,是给捐赠人提供适当的税收减免,包括配套资金政策和税法优惠政策;第二,美国联邦政府通过征收高额遗产税,鼓励富有阶层向公益慈善事业捐赠。^[15]

四、启示

(一)注重文化遗产,重视文化影响

美国文化对高等教育产生了一定的影响,在一定程度上促进了其的发展。不同于美国的宗教文化、个人主义以及共和文化,我国受传统的儒、道、佛“三教”的影响以及血缘关系的束缚,因此在内在制度变迁上不同于美国。中国的传统宗教文化缺乏向社会公益事业捐赠的精神;而以血缘关系的远近而组成亲疏有别、远近不同的血缘主义道德系统,把捐赠看作是一种可做可不做的行善行为,而不是一种社会责任和义务。因此,笔者认为中国校友捐赠的维系更多的要依靠国家法律政策方面的促进与保障。国家为了鼓励社会各界对高校进行捐赠,可以制定了许多相关的优惠政策,从而促进校友历史的发展。

(二)完善的组织结构,制度化的保证

美国现代形式的募款制度,大约出现在 19 世纪末 20 世纪初。在发展过程中,基金劝募、校友关系是在一个独立组织内运行,并且由一位高层协调者直接向校长报告。这个建议逐步为美国各大学接受,继而发展为成了今日美国大学的募款模式。越来越多的美国大学将每年捐款的节余部分积累起来,成立专门的、具有储备性质的基金,用于大学的持续发展。反观我国,自从高校扩招后,我国高等教育获得了巨大的发展,但是高校的校友组织形式并没有完善起来,而发展良好的也仅仅限于全国知名的几所高等学府。因此,我国高校必须借鉴美国校友发展历史,不断的形成正式化、制度化的校友组织形式。

参考文献:

- [1][12] [美] R. 科斯, A. 阿尔钦, D. 诺斯等著. 财产权利与制度变迁——产权学派与新制度学派文集[M]. 上海三联书店, 2004: 266-276.
- [2] [3] W. H. Cowley. Presidents, professors and Trustees [M]. San Francisco: Jossey-Bass Publishers, 1981. p138
- [4] Edited by Charles H. Webb. Handbook for Alumni Administration [M]. New York: American Council on Education and Macmillan Publishing Company, 1989: 8.
- [5] Edited by Charles H. Webb. Handbook for Alumni Administration[M]. New York: American Council on Education and Macmillan Publishing Company, 1989, Preface.
- [6] 黄福涛. 外国高等教育史[M]. 上海: 上海教育出版社, 2003.
- [7] [15] 乔卉. 美国哈佛大学资金筹措的方式研究[D]. 首都师范大学, 2007: 35, 43.
- [8] [14] 郝利选. 美国高等教育捐赠研究[D]. 南京师范大学, 2008: 8-9, 30-31.
- [9] [德] 柯武刚, 史漫飞. 制度经济学——社会秩序与公共政策[M]. 韩朝华译. 北京: 商务印书馆, 2000.
- [0][11] 光晓燕. 美国大学校友捐赠的文化动因研究[D]. 河北师范大学, 2009: 26-33, 19-25.
- [3] 谷贤林. 学术内外因素与 20 世纪上半叶美国研究型大学的发展[J]. 清华大学教育研究, 2007, (2): 107-112.

略论员工培训有效性评估体系的建立与完善

——以XM食品公司为例

陈鼎庄

(厦门华夏学院人文创意系,福建 厦门 361024)

【摘要】近年来,企业越来越重视员工培训,投入大量的人力、物力、财力等,但这些投入究竟能为企业带来多少回报尚不明确,员工培训的有效性评估存在一定困难。培训有效性评估工作不甚完善,一定程度影响到企业员工培训的开展。本文结合XM食品公司的实际情况,对培训有效性评估体系的建立和实施进行了系统性研究,对推动同类食品公司培训管理系统性和提高食品企业培训有效性方面具有积极的参考价值。

【关键词】员工培训;有效性;评估体系

公司是否能够得到长足发展,很大程度决定于其人力资源是否得到充分发挥、利用并可持续经营,因此企业是否拥有健全的培训机制,培训有效性是否受重视很关键。

近十年来,食品企业发展迅猛,食品工业的发展呈现出从初级加工走向精细加工,并逐渐形成一个大的品类的趋势,消费人群急剧膨胀,食品工业被认为是现在市场表现最突出的行业之一。但食品行业发展也呈现出一些特点:

1、食品安全事件时有发生,食品企业发展遭遇信任危机。食品企业以进去门槛低,劳动高度密集型为特点的时代即将终结。

2、由于行业入门门槛低,行业竞争剧烈,同质化竞争明显。以XM食品公司为例,产品市场占有率近三年保持不变,但附加在产品上的利润

逐年降低。

因此,生产研发高附加值的高端产品系列是XM食品公司转型的关键,而这些都对人员素质提出更高要求,员工素质的提升成为XM食品企业逆境中寻求发展,突破瓶颈的必要措施。然而在员工培训方面,XM食品公司始终为成长中的公司,不像大型集团公司有着成熟的固定的人力资源管理模式。由于培训制度和培训体系的不完善,员工管理正面临挑战,例如优秀员工流失现象明显,培训投入产出不对等,公司每年培训都花了不少钱,员工培训积极性却不高,培训解决实际问题的作用有限,公司对员工培训有效性评估的重视程度仍然欠缺。

对XM食品公司来说,不仅要知道培训怎样花钱,还要知道钱花得值不值,培训后究竟产生

[作者简介]陈鼎庄,女,副教授,厦门大学法学硕士,现为厦门华夏学院人文创意系主持工作的系副主任。有十余年的高校教学与科研从业经历,近几年从事教学管理工作,对创意类课程、管理类课程建设关注较多。

哪些效果。培训效果是必须有一套科学严谨的培训效果评估体系来支撑的,否则,企业在培训方面投入再多,实际上和福利没有联系,那么员工培训也就没什么积极性。

因此公司高层也逐渐认识到构建一个适合XM食品公司的员工培训有效性评估体系具有切实的意义。

一、对XM食品公司培训有效性调查与分析

公司近年来不断加强基层管理培训,积极开展全员大规模培训,提高公司员工整体素质,取得显著成绩。综观公司近三年的培训计划以及培训计划实施情况,公司高层对培训的重视程度逐年提高。为了了解公司员工培训的有效性情况,我们特别开展了调查。

(一)对XM食品公司员工培训有效性的调查

为获取公司对培训有效性感受情况,我们通过与XM食品公司高层访谈,了解到了高层对员工培训有效性的重视,但就培训实施率、培训效果和投资回报率等问题而言,受访者所提供的回复,不论是定性还是定量,都非常之少。

关于员工个人对培训有效性的感受方面,主要采用满意度调查表方式运用统计学的方法收集,从中找出XM公司培训有效性中存在的问题。

通过培训有效性评估情况的摸底,发现XM食品公司在员工培训方面,大致存在以下问题:

1、培训有效性评估投入不足

XM公司每年开展品种繁多的培训项目,但对培训的评估工作投入少,且主管部门不知道从何着手来进行系统评估。目前XM公司对培训有效性的评估还停留一级评估和二级评估。即公司采用每次向受训人员发放调查表的方式来收集反应层对培训效果的评价,属一级评估。公司每次培训之后会主要采取笔试方式来考评受训人员的学习结果,属二级分析评估。培训评估方案过于单一。随着培训管理理论的不断深入,培训评估方法向多元化发展,多种培训评估方法供企

业参考,其中事前事后测试法、访谈法等都是常用的评估方法,而XM食品公司培训评估管理存在方法单一的问题,考试虽然是一种简单有效的方法,但是过于死板,具有很强的局限性,在实际应用时不够灵活,再加上考试之后没有做系统的分析,就更不能有效完成培训效果评估实现。问卷调查亦是如此,并且问卷调查主观情感因素较强,不能真实的反映出评估结果,同时问卷调查的设计结构不够系统化,最终的评估结果多少要打折扣。

2、培训效果评估体系缺乏科学性

XM公司在培训组织上顾此失彼,没有把效果评估放在重要位置,而只注重培训的形式和内容,在组织过程中没有合理的对岗位职责、人才评定、绩效评估等因素进行评估。更不用谈权重的分配,评估内容的重要程度更是模糊不清,最终培训效果的评估只能呈现片面性的特点,无法实现评估结论的准确性和科学性,阻碍了企业培训管理的发展。

3、评估准绳、流程及数据库不完善

每次培训活动后进行的评估活动缺乏系统的纪录,评估所用的方式方法、课堂理论与实操测试的内容、学员完成情况、测试结果都没有完整记录在案。且对记录缺乏专业的管理,大多数是零散的、无序的,没有系统建立一个全面的培训信息库,不利于对培训的效果进行有效的分析,更不利于下一阶段培训工作的开展。

(二)对XM食品公司员工培训有效性调查结果的 analysis

从以上关于XM公司对于员工培训现状的评析,该企业在员工培训方面的不足之处一览无遗,分析主要原因有:

1、培训有效性评估观念淡薄

在培训工作刚开始阶段,公司管理者往往抱有极大的期望,期待通过培训能帮助解决问题,于是在热情高涨地开展各项培训的同时,也投入大量的人力、物力和财力来保证培训工作的有序进行。但是,培训结束后,企业又恢复平静,既对

培训活动开展情况没有掌握足够信息和判断,也不知培训结果究竟如何,这些都源于公司高层对培训效果评估工作的不重视。

2、培训需求定位模糊,导致评估目标模糊,受训者的培训积极性大打折扣。

培训需求源自当前状况与期望目标之间的差距,当前状况则指的是员工本人目前的实际技能水平或绩效状况,而期望目标是公司对员工提出的要求,公司有责任努力缩小这两者之间的差距。

3、缺乏健全的培训评估机制

有比较才能看到矛盾所在,培训活动亦是如此,员工培训结束后要对数据进行详尽分析,并与公司的战略目标进行比对,看是否符合战略发展要求或者带来更有意义的商业价值。没有进行分析的培训是没有实际意义的,科学的培训不仅可以解决企业诸多问题,也能对企业采购、设计、生产等部门起到衔接的作用。如果培训结果不符合企业战略目标,则应分析评估找出更适合企业的培训模式。

二、XM 食品公司员工培训有效性评估体系设计

结合 XM 食品公司的实际情况以及对公司以往员工培训有效性情况的调查与分析,我们试图对 XM 食品公司构建一个较为合理的员工培训有效性评估体系。

(一)员工培训有效性评估体系设计思路

培训有效性的评估工作是一种具有科学性

和合理性的行为,科学和理论知识是其后盾。^[1]对 XM 食品公司员工培训的效果评估过程中,主要遵循以下思路:

1、根据 XM 公司员工培训项目的目标、培训内容 & 特点,梳理公司开设的所有培训项目,分别进行归类。主要分为三大类:综合类培训、专项业务技能类培训和管理能力提升类培训。

2、将培训效果评估分为反应层、学习层、行为层和结果层 4 个层次,针对不同类别培训项目应用不同的评估等级。^[2]

3、不同评估层次应用不同评估指标,确定指标权重,应用相应评价方法进行评估。评估指标有主次之分即主要指标和次要指标,如何划分主次程度决非易事,指标的主次会随着培训预期目标的差异、选择培训指标的角度不同而发生变化,关键在于确定权重的专家水平和对培训项目的了解程度。

上述评估体系设计过程中,最重要的环节是构建一个能反映 XM 食品公司各层级员工培训情况的评估指标,除此之外,各项指标的权重如何确定是一个关键性问题,之所以如此重要是因为在评估体系中权重分配的不同,往往会使在评估过程中的侧重点产生差异,所以权重分配必须具有科学性和合理性,才能为培训评估工作有效运行及评估结果的科学性作保证。

(二)员工培训有效性评估体系实施方案

不同评估层次,其评估主体、评估方法以及评估时机不同,具体如下表:

表 1 不同层级评估主体、方法及评估时机

评估层次	评估主体	方法	评估时间
反应层	受训者	问卷	培训即将结束或刚结束
学习层	受训者	问卷、测试	培训结束后
行为层	受训者上级、下级等	访谈、考核	培训结束后 3-6 个月
结果层	受训者、受训者上级、下级等	访谈、考核	下个绩效考核期

企业员工培训最基础、最重要的环节就是员工培训效果评估。这一环节主要通过建立员工培训效果指标系统,全面地检查、分析和评价员工培训是否达到预期目标,培训计划是否有序并有

效实施等,最后把培训评估结果提交给主管部门,为将来制定合理的、科学的员工培训计划奠定理论基础。

培训的最终目的是为公司创造价值,而培训

评估工作又是费时、费力、费资金的过程,再加上 XM 食品公司所处行业又是竞争激烈、产品利润率逐渐降低的行业,成本控制是高层考虑的重要问题之一,因此培训评估的精力要放在那些最昂贵、高层最重视的项目上,否则公司的支持力度有限,势必影响评估效果。

XM 公司目前的培训主要有 3 类,一类是综合类培训,二类是专项业务技能类培训,三类是管理能力提升类培训。由此来看,评估层次依次是:

(1)所有培训都进行第一层次评估。

(2)对前述一类培训进行第二层次评估,因为只是要求员工掌握综合性的知识的培训。

(3)对第二类培训是否进行第三、四层次评估视该培训时长、成本而定。

(4)对第三类培训需要进行第三、第四层次的评估,因为这类培训往往耗时长、投入成本高、领导重视,且培训效果对企业经营很重要。

根据 XM 公司培训体系中培训项目进行分类如下:



图 1 不同类别培训项目评估层级

评估指标是评价目标的具体化分解,是由一系列具体的、能测量的、可行为化的指标组成,各指标间紧密联系密不可分,因此有一定权重关系。

参照柯克帕特里克(Kirkpatrick)的四层次评估模型理论,我们试图将 XM 公司培训效果评估指标体系的设计从反应层评估指标、学习层评估

指标、行为层评估指标和结果层评估指标等 4 个方面着手选取。^[3]

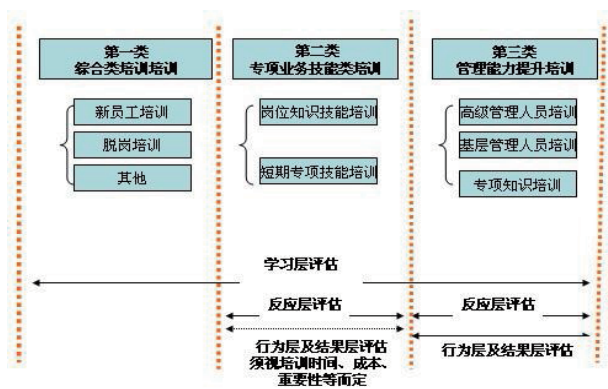
(三)XM 食品公司员工培训有效性评估体系的运用结果分析

本文对 XM 食品公司 2012 年班组长培训项目的案例进行了实证分析,验证该评估体系在 XM 食品公司内的可操作性与实用性。

这一评估结果与培训有效性调查的结果相一致,从中可看出 XM 公司员工培训有效性方面存在以下问题:

1、培训目标与公司战略的结合不够紧密

培训目标的设置应该着眼于公司长短期的战略规划,不仅仅是与员工当前工作所需要的知识、技能相关,还应具有一定前瞻性,着眼于公司未来发展、战略规划,从而与员工未来工作需要相结合。其中,培训需求分析是培训过程最重要的第一环节,培训需求分析不充分,没有从公司战略出发,导致培训目标定位模糊。

2、培训师资力量不够充足,公司目前的培训教师队伍建设不够完善

以 XM 公司目前的发展规模,急需建立一支完善的教师队伍,乃至建立功能完善的内部培训机构。公司目前内部讲师队伍往往由有着丰富的生产实践经验的技师、工程师、管理者等组成,他们一般缺乏系统的教学经验,导致培训效果不够理想。外聘的教师队伍尚不够充分,对教师的选拔、培养及聘请等缺乏科学的系统化管理,不利于公司开设合适的教学课程,这也直接影响员工的培训效果与参与积极性。

3、公司高层较为注重培训过程,但对培训效果的关注较少

员工培训项目没有经过定期、正规的评估与反馈,许多课程是因为培训的结束而终结。培训组织工作不完善,更甚少追踪受训者课程掌握情况以及课程结果在随后工作中应用情况,因此,培训与实践中生产服务活动相脱节。

4、员工对培训意义的认识存在不足

由于培训有效性存在问题,有的员工认为培

训无用或只是形式,他们认为培训不仅仅占用自身休息和娱乐时间,同时又与工作需要联系不紧密,对自身素质、知识技能的提高相关性不强;有的员工只注重与岗位技能有关的培训,忽视理念、认知、企业文化、职业道德等观念性的培训,直接影响是造成员工培训片面性,不利于整体素质提升,培训与员工长期发展脱节。

三、基于评估体系基础上的员工培训有效性提升建议

针对 XM 公司培训有效性存在的问题,主要可以采取以下几项措施:

1、从公司战略的角度加强员工培训需求的分析与评估

员工培训需求分析是整个培训的基础工作,有效的需求分析既能保证培训目标的确定,又是设计培训规划的前提,是整个培训活动的首要环节。培训的组织实施应与公司发展战略相适应,建立分类、分层的人才培训管理机制,对于不同类别不同层级员工的需求应分别收集,区别评估,切实了解员工需求,了解不同层级员工对培训的期望,结合公司整体培训计划和公司战略发展计划,有针对性地开展培训工作。

2、提高认识,公司领导应加强对培训效果评估的支持力度

培训评估工作是一项复杂的工作,且评估对象涉及面广,对评估主体能力要求较高,开展评估工作时难免会给正常工作带来一定的影响,但是培训有效性评估又是公司当前人力资源管理工作中非常重要的工作之一,因此建议公司高层要转变观念,提高认识,充分支持培训评估工作的有效开展。

3、加强公司教师队伍培养与建设

培训师资的选择是培训体系中重要环节,组织建立一支培训师资队伍是保证培训有效性的有力措施。培训师往往包括外部培训师资和内部培训师资,两种师资资源有效配置合理使用,既要注重外部师资的甄选,更要注重内部师资的培养。内部师资的培养有利于培训费用的降低,且内部师资熟悉公司企业文化和战略规划,能将课程设计与公司的目标紧密结合,能在内部营造学习氛围,另一方面,内部师资的培养能成为员工职业生涯规划中的一个通道,有利于员工的激励与成长,因此培养公司内部培训师队伍是公司人力资源可持续发展的重要措施,是保证培训有效性的智力支持。

4、丰富培训效果评估方法与手段

建立健全培训效果评估体系,是对培训效果的最终评价,既可以从公司的角度评价公司培训



图 2 评估工作流程图

行为的效果,又可以从员工的角度评价受训者的掌握程度和转化为实际工作业绩的程度。目前 XM 公司的培训评估系统只重视最初层面的考核,对于培训对员工工作实践行为的影响力和对企业的贡献力等没有进行考评,评估层面还需深化,评估手段还需多样化。正确评估员工培训效果,有利于及时总结经验,查找不足,奖优惩劣,强化培训的激励作用,最终实现员工培训管理工作的良性循环。

5、建立健全培训评估体系

培训评估是一个系统的过程,准备阶段、实施阶段、总结阶段及持续改进四个阶段均应科学管理,形成管理活动 PDCA 的闭环。如下图 2:

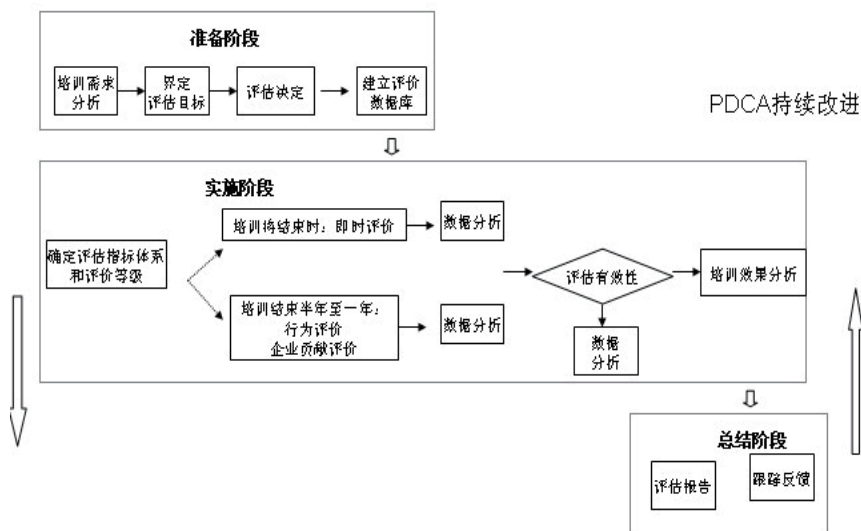
现代企业的发展离不开员工的有效培训,良好的培训让企业经营如虎添翼,提升员工凝聚

力,增强员工对企业的认同感和满意度。科学有效的培训有效性评估工作是一项任重道远的工作,希望 XM 食品公司员工培训有效性评估体系的建立和实施,对推动同类食品公司培训管理系统性和提高食品企业培训有效性方面具有积极的参考价值。

参考文献:

- [1] 周斌. 培训的有效性和增值效应[J]. 国土资源成人教育,2001,S1:30-32.
- [2] 杰克.J.菲利普斯,罗恩.德鲁.斯通,如何评估培训效果,北京大学出版社,2007,19.
- [3] 任维仓. 企业培训效果评估指标体系设计[J]. 石油教育,2009,(02):18-20.

科研价值的衡量标准¹

黄芳译

(厦门华夏学院 规划处 福建,厦门 361024)

每年,有1.4万亿美元由政府、基金会、公司投入科研领域。成百甚至上千备受瞩目的奖项授予最杰出的研究人员,推进了他们的事业。因此,建立一套可靠的评价指标是件关乎万亿美元的大事。上个月,德国洪堡基金会召集了来自学术、科研管理和政策领域的领导者,召开以“超越文献计量学:确定最佳”为主题的国际大会。目前的评估标准很大程度上基于统计发表论文数量、论文被引次数、发表刊物的影响因子和h指数等。出于许多原因,这些方法备受批评,尤其当一些著名的跨学科奖项采用这套标准评价青年科学家时,其弊端尤为明显。是时候采用科学的方法建立更为合适的衡量标准。

众所周知,评价青年科学家是困难的。他们迄今较为短暂的职业生涯只能产出较少的科研成果,采用论文发表量来评价候选人是值得商榷的。衡量数量有限的论文的价值对于评价者而言是项挑战,他们可能会转向刊物的影响因子。然而将影响因子作为论文影响力的替代标准是完全错误的,因为我们不能保证,发表在较低影响力的杂志上的论文会比较高影响力杂志上的论文更不重要。

被引次数是衡量论文影响力的一个更好的替代标准,但是对于青年科学家和跨学科的奖项而言,此项标准仍存在若干局限性。比如,青年科学家的最新发表作品还未有累积的被引次数。有人提出了一些替代的方法,例如统计下载量、网页浏览率、转发量、以及社交媒体对研究的关注度等。出版《科学》等学术刊物的HighWire出版社的调查分析指出,网上论

文的下载量难以体现最终被引数量,有些文章并不值得被引,或有些文章虽然具有影响力却没有被引,因为作者认为此概念无需注明出处。增加引用可以减少歧义并鼓励更多的恰当引用,但此项提议并未获得重视。同时,被引次数的统计在数量上是不一致的。如果一位作者发表关于物理参数更好的方法或改进的估计值,其他研究者使用这些成果就必须引用这篇文献。然而,如果一位研究者发表了一个全新的观点,这个观点会迅速由未知成为常识,而这篇文章被引用的次数就会非常少。此外,被引次数与某个领域出版物的发行规模有关。一些向读者开放获取的网络期刊降低了论文质量标准,导致了一些领域的论文被引数量激增,而这些文章本不该被发表。

请试想一个相当惊人的提议。或许我们过于强调文献计量学的方法,这些方法扭曲了评价过程,并未让杰出的候选人突显出来。如果我们根据冒险的意愿、在多元化团队工作的能力、解决复杂问题的创造力、职业道德这些方面来评价青年科学家们,结果会是怎样?或许还有其他类似这些方面的特质能够使一些天赋异禀的年轻人从所谓成功的科学家中脱颖而出。对之前的获奖人进行职业生涯的回顾性分析是富有洞见的做法,能让我们认识到哪些条件是好的选拔标准。这样候选人就能确定那些特质在他们背景中是否突显。

是时候为青年科学家们修正这套有缺陷的基于文献计量法的评价标准。毕竟,关乎万亿美元事业的未来正岌岌可危。

¹ 文章来源为《科学》杂志12月第346期1155页。

² Marcia McNutt,《科学》杂志主编。

【作者简介】黄芳,女,1989年生,厦门华夏学院规划处职员,硕士研究生,研究方向:高等教育管理。

The measure of research merit

Marcia McNutt, Editor-in-Chief Science Journals

Each year, \$1.4 trillion are invested in research by governments, foundations, and corporations. Hundreds if not thousands of high-profile prizes and medals are awarded to the best researchers, boosting their careers. Therefore, establishing a reliable predictor of future performance is a trillion-dollar matter. Last month, the Alexander von Humboldt Foundation convened an international assembly of leaders in academia, research management, and policy to discuss “Beyond Bibliometrics: Identifying the Best.” Current assessment is largely based on counting publications, counting citations, taking note of the impact factor of the journals where researchers publish, and derivatives of these such as the h-index. These approaches were severely criticized for numerous reasons, with shortcomings particularly apparent when assessing young scientists for prestigious, interdisciplinary awards. It is time to develop more appropriate measures and to use the scientific method itself to help in this endeavor.

The difficulty with assessing young scientists is well known. Their short career to date yields a brief publication record, making differences in the numbers of publications between candidates statistically questionable. Faced with the challenge of gauging the worth of limited publications, evaluators might turn to journal impact factors. Using this as a proxy for the importance of a paper is just plain wrong. As compared with a paper published in a higher-impact journal, there is no assurance that a paper published in a lower-impact journal is less important.

Citations are a better proxy for how much impact a

paper is having, but for young scientists and interdisciplinary awards, this metric also has several limitations. For example, recent publications from young scientists have not yet accumulated citations. Altmetrics have been proposed as a possible solution: measuring downloads, page views, tweets, and other social media attention to published research. Analyses conducted by HighWire Press, the publisher of Science and many other academic journals, suggest that downloads of online papers poorly track eventual citations. This could indicate that some papers were found unworthy of being cited, or that some papers were influential, but just not cited

because the author did not feel that the concept required a citation. Adding more context in referencing could reduce some ambiguity and encourage more appropriate referencing, but such proposals have not gained traction. Counting citations is also quantitatively inconsistent. If an author publishes a better method or an improved estimate for a physical parameter, other researchers who use those improvements are obligated to cite that paper. On the other hand, if a researcher publishes a novel idea, it can rapidly move from unknown to common knowledge such that its citation lifetime is exceptionally brief. Furthermore, citation counts scale with the publications in a field. The lowering of quality barriers by some open-access publishers has generated a citation explosion in some fields, boosting citation counts by publishing papers that otherwise might not have been published.

Consider a rather outrageous proposal. Perhaps there has been too much emphasis on bibliometric

measures that either distort the process or minimally distinguish between qualified candidates. What if, instead, we assess young scientists according to their willingness to take risks, ability to work as part of a diverse team, creativity in complex problem-solving, and work ethic? There may be other attributes like these that separate the superstars from the merely successful. It could be quite insightful to commission a retrospective analysis of former awardees with some career track record since their awards, to improve our understanding of what constitutes good selection criteria. One could then ascertain whether those qualities were apparent in their backgrounds when they were candidates for their awards.

It is time to remedy a flawed bibliometric-based assessment for young scientists. After all, the future performance of a trillion-dollar enterprise is at stake.

中国更需要工人而不是学者¹

黄芳 姚秋虹 译

(厦门华夏学院 规划处 福建,厦门 361024)

在劳动力紧缺的当下,中国仍存在大量未就业的毕业生。王强认为,中国应停止对学历的盲目崇拜,转而重视技能的培养。

中国大学毕业生正面临史上最难就业季。四月份,七成大四学生还未签订就业合同。去年秋季,在中国北方城市哈尔滨,共有 2954 名毕业生应聘 457 个马路清洁工的岗位,其中 29 人拥有硕士学位。

“毕业等于失业”,中国当前的情况似乎是全球经济衰退大潮下的典型表现。然而,在中国大学毕业生对前景悲观的同时,国家同时也进入用工紧缺时期。中国的独生子女政策以及近年来经济增长导致用工需求的增加和人才供应的短缺。

今年,广东省熟练技术工人的缺口超过一百万。与此同时,源源不断的中国学生进入学术型大学学习,以此获得科学或其他学科的学历文凭。

长期以来,中国人一直相信高等教育是跻身金字塔社会顶层以及官场精英阶级的途径,正如儒家对中国教育的概括:“学而优则仕”。学术教育被普遍重视的同时,职业教育却被广为轻视和鄙薄。职业学院的学生普遍被认为是教育的失败者,甚至他们自己和他们的父母都这样认为。此

外,中国政府将美国的创新能力看作是国家教育体制的产物,因而将美国侧重学术成就而非实用技能的高等教育传统奉为圭臬。然而,中国以生产为导向的经济形式不需要更多只会用论文来证明他们有多聪明的毕业生。中国需要的是更多训练有素的工人。

1998年,中国开始了中央计划下的大学发展项目。那一年,中国大学生数量超过 100 万,2013 年达到将近 700 万。该项目的目标是建成世界一流大学,衡量的标准是学校的科研成果在国内外的排名。很多原先培养学生成为蓝领工人的职业院校,被并入了这些类型的大学。在这段时期,中国高等教育的衡量标准由学生进入社会的技能水平高低转变为学术论文的数量和质量。对学术的极度倾斜和对职业教育的排斥使中国学术论文水平获得提高,如中国人发表在《自然》以及同等级杂志的论文数量由 2000 年的 12 篇上升到 2012 年的 303 篇。但是,这种高等教育的刻意失衡也导致了这一代大学生的过度教育和技能低下。

很多大学毕业的年轻人所从事的工作并不需要大学学历。硕士和博士研究生比大学学历以下的人更难找到工作。广东省教育厅的统计数据

¹来源为《自然》杂志 2013 年 7 月 499 期 381 页。原文链接:<http://www.nature.com/news/china-needs-workers-more-than-academics-1.13428>

²王强,中国科学院新疆生态与地理研究所西部能源与生态环境政策中心主任。

【作者简介】黄芳,女,1989 年生,厦门华夏学院规划处职员,硕士研究生,研究方向:高等教育管理。

姚秋虹,女,1985 年生,福建南安人,厦门华夏学院规划处,讲师,理学硕士,主要研究方向为分析化学。

表明,从 2006 年起,硕士研究生于所在领域的就业率低于本科生。同时,技术工人的短缺也导致工资增长。2009-2010 年,两大制造业中心——珠三角和长三角的用工成本提高 20-25%, 国家平均最低工资提高 12%。2012 年,农民工平均月薪为 2290 元人民币(374 美元),高于当年 69% 的大学毕业生。

如果当前情况不能得到解决,问题将会越来越严峻。中国要学习的对象应是德国而不是美国,德国长期以来就有平衡学术教育和职业教育的传统。在德国,超过半数的高中生进入职业教育领域,为成为全日制的雇员进行工学结合的学徒制训练。大部分德国大学更侧重教学而不是科研,科研更倾向于由隶属于学术团体的独立机构来进行。

通过培养技术熟练的雇员,德国高等教育广受认可,不仅推动了德国出口依赖型经济的发展,也创造了年轻人的低失业率(7.6%)。相比之下,美国过去 5 年来年轻人的失业率比之前经济衰退时期还高,目前已超过 16%。值得一提的是,德国制造业工人的时薪比美国工人高出 30%(47 美元比 36 美元)。

职业教育的复兴对于重新平衡中国高等教育至关重要。位于制造业中心的社区学院应转为职业学院,政府担保的民间资本应投入建设新的职业院校。

中国再也不该对职业教育嗤之以鼻。中国经济发展需要这样的人才,中国的有为青年需要的也不仅仅是一纸文凭,而是雇主对他们努力的肯定。

China needs workers more than academics

As it faces a glut of unemployed graduates despite labour shortages, China should end its worship of qualifications over skills, argues Qiang Wang.

Graduates from Chinese universities are facing the hardest job-hunting season in the nation's history. As of April, seven out of ten students in their final year had not signed an employment contract. Last autumn in the northern Chinese city of Harbin, 2,954 graduates and 29 with a higher degree applied for 457 jobs to be street cleaners.

The situation in China seems typical of a worldwide trend in which the economic slump has seen the title of 'graduate' become almost synonymous with 'soon-to-be unemployed'. Yet this bleak outlook for Chinese college graduates is happening as the country heads towards a period of labour shortage. The legacy of China's one-child policy combined with recent economic growth has created a demand for workers and a dwindling supply.

In Guangdong province, the shortfall of skilled factory workers rose to more than a million people this year. Meanwhile, Chinese teenagers continue to enrol in universities, lured by the promised rewards of an academic qualification in science or other subjects.

The Chinese people have long believed that higher education is a way to reach the top of the country'

s pyramid-shaped social structure and join the elite ranks of officialdom: a Confucian slogan for education is 'he who excels in study can follow an official career'. But whereas academic education is valued, vocational education is held in deep and wide contempt. Vocational students are usually seen as the losers of education, even by themselves and their parents. Furthermore, the Chinese government sees US innovation as a product of that country's education system and has set US higher education — with its heavy focus on academic achievement over useful skills — as an example to follow. Yet China's production-oriented economy does not need more graduates with pieces of paper to proclaim how clever they are. It needs more well-trained workers.

China began a centrally planned college-development programme in 1998. The number of undergraduate students soared from just over one million that year to almost seven million in 2013. The target was to develop world-class academic universities that would be judged by their ranking in national and international league tables of research performance. Many Chinese vocational schools, which previously trained students to prepare for blue-collar work, were merged into

these kinds of university. In a single generation, China's higher-education system shifted from being measured by the skill of the students it sent into society to being measured by the quantity and quality of the academic papers it produced. This violent tilt towards academic and away from vocational education has contributed to the improvement of Chinese scholarly papers — the number of articles published by China-based authors in Nature-branded journals, for example, increased from 12 in 2000 to 303 in 2012. However, this deliberate unbalancing of higher education has also created a generation of students who are over-educated and under-skilled.

Many young Chinese people with a degree are in jobs that do not require one. And students with master's and PhD degrees are finding it even harder than graduates with lower degrees to find employment. Statistics from the Department of Education of Guangdong show that the employment rate of postgraduates in the region has been lower than that of undergraduates since 2006. At the same time, a shortage of skilled workers in China has led to salary inflation. Between 2009 and 2010, the labour cost in the Pearl River delta and Yangtze River delta, two Chinese manufacturing centres, has risen by 20 - 25%, and nationally the average minimum wage has risen by 12%. In 2012, migrant workers earned an average of 2,290 renminbi (US\$374) per month, a higher salary than 69% of that year's college graduates.

If the situation is not addressed, the problem will grow more severe. China should look not to the United States but to Germany, which has a long tradition of balancing academic and vocational education. In Germany, more than half of all high-

school students go into technical and vocational education and training, which integrates work- and school-based learning to prepare apprentices for full-time employment. Most German universities focus more on teaching than on research, which tends to take place in independent institutes that are embedded in academic clusters.

Through creating well-trained employees, German higher education is widely recognized as contributing not only to the success of Germany's export-dependent economy, but also to a low rate of youth unemployment (7.6%). By comparison, over the past 5 years in the United States, youth unemployment has risen more than in previous recessions and is currently more than 16%. It should also be pointed out that German manufacturing workers make around 30% more per hour than those in the United States (\$47 compared with \$36).

The revival of vocational education is crucial to rebalance higher education in China. Community colleges should become vocational schools in manufacturing centres, and private investments — guaranteed by the government — should be used to build new vocational schools.

China must no longer look down its nose at vocational education. The Chinese economy needs it, and the country's bright young people deserve more than a certificate and a handshake for their efforts.

Qiang Wang is director of the Western Research Center for Energy and Eco-Environmental Policy at the Xinjiang Institute of Ecology and Geography, Chinese Academy of Sciences, Urumqi, China.
e-mail: qiangwang7@gmail.com

厦 门 华 厦 学 院

《华夏学院教学研究通报》编辑部

地址：厦门市集美文教区天马路288号

邮编：361024

电话：0592-6279222

批准单位：厦门市文化广电新闻出版局

准 印 证：厦文广新出（2015）内书第081号

承印单位：厦门市万美兴印刷设计有限公司

内部资料：免费交流